



PREMIUM

MAXIMÁLIS TARTÓSSÁG A VASBETON TERÜLETÉN



20%-kal TÖBB FURAT

TÖLTÉSENKÉNT



* szemben a 2 vágóélű
fúrószárhoz képest

AKÁR

4x

HOSSZABB ÉLETTARTAM
VASBETON FÚRÁSAKOR*



20%-kal GYORSABB

4 ZÚZÓ PONT

* szemben az előző generációval



4

VÁLTOZÓ HORONY
KIALAKÍTÁS



HEGESZTETT
TÖMÖR
KARBID HEGY
Ø 5,0 - 10,0 mm



MEGERŐSÍTETT
BETONACÉLTÓL
VÉDŐ ELEMÉK

SDS-Plus MX4 - 4 élű fúrók



Szimmetrikus 4 vágóél geometria (4 x 90°). Tökéletes kerek furatok az optimális rögzítés érdekében.

A 4 spirális horony kialakítás biztosítja a por és törmelék optimális eltávolítását.

Központosító hegy- könnyed, precíz pontfúrást tesz lehetővé.

A tömör keményfém fúrófej, hegesztve van a fúrószárra 5-10 mm átmérőig. Ez lehetővé teszi a szélesebb horony bemenetet, ami megnöveli a sebességet. A több keményfém, a fúrófej nagyobb tartósságához és hosszabb élettartamhoz vezet.

4 zúzópont - hatékonyabb fúrás, intenzívebb zúzó képesség.

Továbbfejlesztett betonacéltól védő elemek, nagyobb ellenállóképességet fejtenek ki, amikor betonacélba ütköznek.

Új változó geometriájú élszalagok. Keskeny élszalag a csúcson maximális törmelék elvezetést, nagyobb sebességet eredményez és kevésbé sűrűdik. Széles élszalag a fúrószár tövénél a nagyobb stabilitás és a

minimális törés érdekében. Akár 20%-kal több furat / akkumulátor töltés, az előző generációs 4 élű fúrószárakhoz képest.

Készült: Németországban

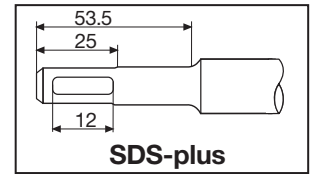

Ø (mm)	Teljes hossz (mm)	A Munkahossz (mm)	B Ugyanolyan átmérőjű rövid fúrószárral	¹ Előfúrás	Mennyiség	Rendelt mennyiség	Cikkszám	EAN kód	Nettó listaár Ft	Bruttó listaár Ft
5	115	50			1	1	4932352007	4002395366644	937	1 190
5	165	100			1	1	4932352008	4002395368891	1 016	1 290
5.5	115	50			1	1	4932352009	4002395368907	937	1 190
5.5	165	100			1	1	4932352010	4002395368914	1 016	1 290
6	115	50			1	1	4932352011	4002395368921	937	1 190
6	165	100			1	1	4932352012	4002395368938	1 016	1 290
6	215	150			1	1	4932352013	4002395366705	1 331	1 690
6	265	200			1	1	4932352014	4002395366712	1 724	2 189
6	315	250			1	1	4932352015	4002395366729	2 354	2 990
6.5	165	100			1	1	4932430146	4002395378074	1 567	1 990
6.5	215	150			1	1	4932352016	4002395366736	1 882	2 390
6.5	265	200			1	1	4932352017	4002395366743	2 354	2 990
6.5	315	250			1	1	4932352018	4002395366750	2 827	3 590
6.5	465	400			1	1	4932464596	4058546225414	3 790	4 813
7	115	50			1	1	4932352019	4002395366767	1 331	1 690
7	165	100			1	1	4932352020	4002395366774	1 409	1 789
8	115	50			1	1	4932352021	4002395366781	1 094	1 389
8	165	100			1	1	4932352022	4002395366798	1 173	1 490
8	215	150			1	1	4932352023	4002395366804	1 409	1 789
8	265	200			1	1	4932352024	4002395366811	1 724	2 189
8	315	250			1	1	4932352712	4002395373703	2 591	3 291
8	465	400	✓		1	1	4932352713	4002395373710	3 929	4 990
9	165	100			1	1	4932352944	4002395376025	1 488	1 890
10	115	50			1	1	4932352025	4002395366828	1 252	1 590
10	165	100			1	1	4932352026	4002395366835	1 331	1 690
10	215	150			1	1	4932352027	4002395366842	1 488	1 890
10	265	200			1	1	4932352028	4002395366859	1 803	2 290
10	315	250			1	1	4932352029	4002395366866	2 354	2 990
10	455	390	✓		1	1	4932352030	4002395366873	3 929	4 990
10	600	540	✓		1	1	4932352945	4002395376032	4 717	5 991
10	1000	940	✓		1	1	4932352946	4002395376049	14 008	17 790
12	160	100			1	1	4932352031	4002395366880	1 488	1 890
12	210	160			1	1	4932352032	4002395366897	1 803	2 290
12	260	210			1	1	4932352033	4002395366903	2 039	2 590
12	310	250			1	1	4932352034	4002395366910	2 827	3 590
12	450	400	✓		1	1	4932352035	4002395366927	4 244	5 390
12	600	540	✓		1	1	4932352947	4002395376056	5 976	7 590
12	1000	940	✓		1	1	4932352948	4002395376063	14 874	18 890
14	160	110			1	1	4932352036	4002395366934	2 118	2 690
14	210	150			1	1	4932352037	4002395366941	2 827	3 590
14	260	200			1	1	4932352949	4002395376070	3 299	4 190
14	310	250			1	1	4932352038	4002395366958	3 457	4 390
14	450	400	✓		1	1	4932352039	4002395366965	4 402	5 591
14	600	540	✓		1	1	4932352950	4002395376087	6 606	8 390
14	1000	940	✓		1	1	4932352951	4002395376094	15 346	19 489
15	160	100			1	1	4932430725	4002395383863	4 087	5 190
15	260	200			1	1	4932352952	4002395376100	4 638	5 890
16	160	100			1	1	4932430726	4002395383870	4 165	5 290
16	210	150			1	1	4932352953	4002395376117	3 850	4 890
16	260	200	✓		1	1	4932352819	4002395374779	4 323	5 490
16	310	250			1	1	4932352954	4002395376124	4 638	5 890
16	450	400	✓		1	1	4932352820	4002395374786	5 661	7 189

✓ Előfúrás ugyanekkora átmérőjű rövid fúróval.

SDS-Plus MX4 - 4 élű fúrók

Ø (mm)	Teljes hossz (mm) A	Munkahossz (mm) B	¹ Előfúrás B ugyanolyan átmérőjű rövid fúrószárral	Mennyiség	Rendelt mennyiség	Cikkszám	EAN kód	Nettó listaár Ft	Bruttó listaár Ft
16	600	540	✓	1	1	4932352955	4002395376131	7 945	10 090
16	1000	940	✓	1	1	4932352956	4002395376148	19 047	24 190
18	250	200		1	1	4932356502	4002395320950	4 795	6 090
18	450	400	✓	1	1	4932356503	4002395320967	6 449	8 190
20	250	200		1	1	4932356504	4002395320974	5 425	6 890
20	450	400	✓	1	1	4932356505	4002395320981	7 079	8 990
22	250	200		1	1	4932399332	4002395359608	6 213	7 891
22	450	400	✓	1	1	4932356506	4002395320998	8 339	10 591
24	250	200		1	1	4932356507	4002395321001	8 024	10 190
24	450	400	✓	1	1	4932356508	4002395321018	10 228	12 990
25	250	200		1	1	4932399333	4002395359615	9 598	12 189
25	450	400	✓	1	1	4932356509	4002395321025	11 331	14 390
28	250	200		1	1	4932399334	4002395359622	11 016	13 990
28	450	400	✓	1	1	4932356510	4002395321032	11 724	14 889
30	250	200		1	1	4932399335	4002395359639	12 276	15 591
30	450	400	✓	1	1	4932356511	4002395321049	12 906	16 391
32	450	400	✓	1	1	4932399336	4002395359646	16 134	20 490

✓ Előfúrás ugyanekkora átmérőjű rövid fúróval.

SDS-Plus MX4 - 4 élű fúrók, 10 darabos készletben

Ø (mm)	Teljes hossz (mm) A	Munkahossz (mm) B	Mennyiség	Rendelt mennyiség	Cikkszám	EAN kód	Nettó listaár Ft	Bruttó listaár Ft
5	115	50	10	1	4932352040	4002395366972	9 047	11 490
5	165	100	10	1	4932471250	4058546288785	9 652	12 258
5.5	115	50	10	1	4932471251	4058546288792	8 902	11 306
5.5	165	100	10	1	4932352041	4002395366989	9 756	12 390
6	115	50	10	1	4932352042	4002395366996	9 205	11 690
6	165	100	10	1	4932352043	4002395367009	9 835	12 490
6	215	150	10	1	4932430234	4002395378951	12 827	16 290
6	265	200	10	1	4932471252	4058546288808	16 378	20 800
6.5	215	150	10	1	4932430235	4002395378968	17 472	22 189
6.5	265	200	10	1	4932459588	4058546027605	24 267	30 819
7	165	100	10	1	4932352044	4002395367016	13 063	16 590
8	115	50	10	1	4932352045	4002395367023	10 701	13 590
8	165	100	10	1	4932352046	4002395367030	11 331	14 390
8	215	150	10	1	4932464872	4058546228170	13 400	17 018
8	265	200	10	1	4932471253	4058546288815	16 378	20 800
10	165	100	10	1	4932352047	4002395367047	12 512	15 890
10	215	150	10	1	4932352048	4002395367054	14 323	18 190
10	265	200	10	1	4932471254	4058546288822	17 129	21 754
10	315	250	10	1	4932471255	4058546288839	22 363	28 401
12	160	100	10	1	4932352049	4002395367061	13 850	17 590
12	210	150	10	1	4932352050	4002395367078	16 921	21 490
12	260	200	10	1	4932471256	4058546288846	19 371	24 601
14	210	150	10	1	4932471257	4058546288853	26 857	34 108
16	260	200	10	1	4932471258	4058546288860	41 069	52 158

SDS-Plus MX4 - 4 élű fúrók, 50 darabos készletben

Ø (mm)	Teljes hossz (mm) A	Munkahossz (mm) B	Mennyiség	Rendelt mennyiség	Cikkszám	EAN kód	Nettó listaár Ft	Bruttó listaár Ft
5.5	165	100	50	1	4932472234	4058546326302	48 260	61 290
6	115	50	50	1	4932430437	4002395380985	42 984	54 590
6	165	100	50	1	4932430438	4002395380992	46 843	59 491
6	215	150	50	1	4932430462	4002395381234	61 016	77 490
6.5	215	150	50	1	4932430463	4002395381241	83 063	105 490
6.5	265	200	50	1	4932459589	4058546027612	118 383	150 346
7	115	50	50	1	4932472154	4058546325503	63 222	80 292
7	165	100	50	1	4932472155	4058546325510	66 928	84 999
8	165	100	50	1	4932430439	4002395381005	53 693	68 190
8	215	150	50	1	4932430440	4002395381012	64 480	81 890
8	315	250	50	1	4932472156	4058546325527	123 073	156 303
8	465	400	50	1	4932472157	4058546325534	186 628	237 018
10	165	100	50	1	4932430441	4002395381029	59 362	75 390
10	215	150	50	1	4932430442	4002395381036	67 866	86 190
10	315	250	50	1	4932472158	4058546325541	111 815	142 005
10	455	390	50	1	4932472159	4058546325558	186 628	237 018
12	160	100	50	1	4932472160	4058546325565	70 680	89 764
12	210	150	50	1	4932430443	4002395381043	80 543	102 290
12	310	250	50	1	4932472161	4058546325572	134 283	170 539
12	450	400	50	1	4932472162	4058546325589	201 590	256 019

SDS-Plus MX4 - 4 élű fúrók / készletben

Leírás	Szállító	Mennyiség	Rendelt mennyiség	Cikkszám	EAN kód	Nettó listaár Ft	Bruttó listaár Ft
SDS-Plus fúrószár készlet (5 db)							
① Ø 5 / 6 x 115 mm, Ø 6 / 8 x 165 mm, Ø 10 x 160 mm.	Műanyag doboz	5	1	4932352833	4002395374915	5 661	7 189
SDS-Plus fúrószár készlet (5 db)							
① Ø 5.5 x 115 mm, Ø 5.5 / 6 / 7 / 8 x 165 mm.	Műanyag doboz	5	1	4932352835	4002395374939	6 291	7 990
SDS-Plus fúrószár készlet (7 db)							
② Ø 5 / 6 / 8 x 115 mm, Ø 6 / 8 x 165 mm, Ø 10 / 12 x 160 mm.	Műanyag doboz	7	1	4932451464	4002395162147	9 677	12 290
Bemutató egység							
③ 6x7 darabos készlet. SDS-Plus MX4 4932451464.	Műanyag doboz	6	1	4932352153	4002395368068	51 488	65 390



Milwaukee

Nothing but HEAVY DUTY.™



PROFESSZIONÁLIS GYORS FÚRÁS A BETONBA



**20%-kal
GYORSABB
3 ZÚZÓ PONT**

* szemben az előző generációval



**2
VÁLTOZÓ
HORONY
KIALAKÍTÁS**



**2
VÁGÓÉLŰ**
IDEÁLIS BETONFÚRÁSRA
VEZETÉK NÉLKÜLI GÉPEKKEL



SDS-Plus M2 2 élű fúrók

Készült: Németországban.

LEGGYORSABB: Új agresszív hegy kialakítás 3 zúzóponttal gyorsabban bontja a betont, a kúpos váll csökkenti a súrlódást, ez lehetővé teszi, hogy az M2 fúrószár gyorsabban fúrjon.

TARTÓSSÁG: Keményfém élek megakadályozzák a hegy sérülését fém érintésekor, a vastagabb mag test biztosítja a jobb erőátvitelt, csökkentett vibráció és kevesebb horony törés.

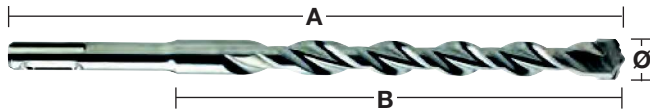
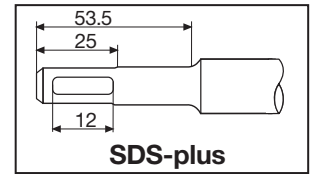

Ø (mm)	Teljes hossz (mm) A	Munkahossz (mm) B	¹ Előfúrás ugyanolyan átmérőjű rövid fúrószárral	Mennyiség	Rendelt mennyiség	Cikkszám	EAN kód	Nettó listaár Ft	Bruttó listaár Ft
3	110	50		1	1	4932352892	4002395375509	1 232	1 565
3.5	110	50		1	1	4932373908	4002395353378	984	1 250
4	110	50		1	1	4932339498	4002395304561	621	789
4	160	100		1	1	4932399143	4002395357505	819	1 040
4.8	110	50		1	1	4932352130	4002395367832	826	1 049
5	110	50		1	1	4932307067	4002395308835	429	545
5	160	100		1	1	4932399315	4002395359431	579	735
5	210	150		1	1	4932399316	4002395359448	819	1 040
5.5	110	50		1	1	4932339499	4002395304578	628	798
5.5	160	100		1	1	4932340408	4002395311910	604	767
5.5	210	150		1	1	4932399317	4002395359455	819	1 040
5.5	260	200		1	1	4932399318	4002395359462	1 149	1 459
5.5	310	250		1	1	4932399319	4002395359479	1 645	2 089
5.5	410	350		1	1	4932399320	4002395359486	2 141	2 719
6	110	50		1	1	4932307068	4002395308842	414	526
6	160	100		1	1	4932307069	4002395308859	463	588
6	210	150		1	1	4932373136	4002395346394	819	1 040
6	260	200		1	1	4932353819	4002395320127	901	1 144
6	310	250		1	1	4932399321	4002395359493	1 976	2 510
6	460	400	✓	1	1	4932399322	4002395359509	2 472	3 139
6.5	110	50		1	1	4932344292	4002395312276	678	861
6.5	160	100		1	1	4932344293	4002395312269	736	935
6.5	210	150		1	1	4932399147	4002395357574	1 067	1 355
6.5	260	200		1	1	4932399148	4002395357581	1 398	1 775
6.5	310	260		1	1	4932399323	4002395359516	1 645	2 089
7	110	50		1	1	4932353820	4002395320134	662	841
7	160	100		1	1	4932340409	4002395311927	678	861
7	210	150		1	1	4932399222	4002395358366	1 067	1 355
7	250	200		1	1	4932399324	4002395359523	1 562	1 984
8	110	50		1	1	4932307070	4002395308866	504	640
8	160	100		1	1	4932307071	4002395308873	554	704
8	210	150		1	1	4932307072	4002395308880	719	913
8	260	200		1	1	4932353821	4002395320141	901	1 145
8	310	250		1	1	4932399325	4002395359530	1 232	1 565
8	400	350		1	1	4932399326	4002395359547	2 059	2 615
8	460	400	✓	1	1	4932367013	4002395336692	1 976	2 510
8	600	540	✓	1	1	4932399327	4002395359554	3 133	3 979
8	1000	940	✓	1	1	4932399328	4002395359561	6 936	8 809
9	160	100		1	1	4932353823	4002395320165	777	987
9	210	150		1	1	4932353822	4002395320158	1 149	1 459
10	110	50		1	1	4932340410	4002395311934	645	819
10	160	100		1	1	4932307073	4002395308897	628	798
10	210	150		1	1	4932307074	4002395308903	826	1 049
10	260	200		1	1	4932344295	4002395312252	901	1 144
10	310	250		1	1	4932353824	4002395320172	1 315	1 670
10	450	400	✓	1	1	4932344296	4002395312245	2 059	2 615
10	600	550	✓	1	1	4932367014	4002395336708	3 299	4 190
10	1000	950	✓	1	1	4932367015	4002395336715	7 764	9 860

✓ Előfúrás ugyanekkora átmérőjű rövid fúróval.

SDS-Plus M2 2 élű fúrók



Ø (mm)	Teljes hossz (mm) A	Munkahossz (mm) B	¹ Előfúrás ugyanolyan átmérőjű rövid fúrószárral	Mennyiség	Rendelt mennyiség	Cikkszám	EAN kód	Nettó listaár Ft	Bruttó listaár Ft
11	160	100		1	1	4932367066	4002395336722	1 067	1 355
11	260	210		1	1	4932399329	4002395359578	1 398	1 775
12	160	110		1	1	4932307075	4002395308910	811	1 030
12	210	160		1	1	4932307076	4002395308927	901	1 144
12	260	210		1	1	4932344297	4002395312238	1 232	1 565
12	310	260		1	1	4932353825	4002395320189	1 562	1 984
12	450	400	✓	1	1	4932307077	4002395308934	2 141	2 719
12	600	550	✓	1	1	4932367068	4002395336746	3 464	4 399
12	1000	950	✓	1	1	4932367017	4002395336760	8 590	10 909
13	160	110		1	1	4932307946	4002395309054	1 398	1 775
13	260	210		1	1	4932344298	4002395312221	1 976	2 510
14	160	110		1	1	4932307078	4002395308941	1 232	1 565
14	210	160		1	1	4932353826	4002395320196	1 398	1 775
14	260	210		1	1	4932307079	4002395308958	1 479	1 878
14	310	260		1	1	4932399330	4002395359585	1 810	2 299
14	450	400	✓	1	1	4932307088	4002395309047	2 721	3 456
14	600	550	✓	1	1	4932367018	4002395336777	3 961	5 030
14	1000	950	✓	1	1	4932367019	4002395336784	10 161	12 904
15	160	110		1	1	4932373910	4002395353392	1 645	2 089
15	260	210		1	1	4932344300	4002395312207	1 976	2 510
16	160	110		1	1	4932307080	4002395308965	1 810	2 299
16	210	160		1	1	4932307081	4002395308972	1 810	2 299
16	260	210		1	1	4932399331	4002395359592	2 059	2 615
16	310	260		1	1	4932344301	4002395312191	2 472	3 139
16	450	400	✓	1	1	4932307082	4002395308989	3 547	4 505
16	600	550	✓	1	1	4932367069	4002395336791	4 704	5 974
16	1000	950	✓	1	1	4932367021	4002395336814	11 070	14 059
18	200	150		1	1	4932344303	4002395312177	3 299	4 190
18	250	200		1	1	4932307083	4002395308996	3 547	4 505
18	300	250		1	1	4932344304	4002395312160	3 547	4 505
18	450	400	✓	1	1	4932340411	4002395311941	4 953	6 290
18	600	550	✓	1	1	4932367022	4002395336821	5 613	7 129
18	1000	950	✓	1	1	4932367024	4002395336845	12 062	15 319
20	200	150		1	1	4932344305	4002395312153	4 125	5 239
20	250	200		1	1	4932307084	4002395309009	7 019	8 914
20	300	250		1	1	4932399027	4002395356126	4 539	5 765
20	450	400	✓	1	1	4932307085	4002395309016	5 118	6 500
20	600	550	✓	1	1	4932367025	4002395336876	5 944	7 549
20	1000	950	✓	1	1	4932367026	4002395336883	13 633	17 314
22	250	200		1	1	4932373911	4002395353408	5 366	6 815
22	450	400	✓	1	1	4932344307	4002395312139	6 606	8 390
22	600	550	✓	1	1	4932367027	4002395336890	7 267	9 229
22	1000	950	✓	1	1	4932367029	4002395336913	13 964	17 734
24	250	200		1	1	4932373922	4002395353521	6 441	8 180
24	450	400	✓	1	1	4932307087	4002395309030	8 176	10 384
25	250	200		1	1	4932344308	4002395312122	6 441	8 180
25	450	400	✓	1	1	4932344309	4002395312115	8 342	10 594
25	1000	950	✓	1	1	4932367030	4002395336975	17 354	22 040
26	250	200		1	1	4932344310	4002395323814	6 771	8 599
26	450	400	✓	1	1	4932344311	4002395312092	9 252	11 750

✓ Előfúrás ugyanekkora átmérőjű rövid fúróval.

SDS-Plus M2 élű fúrók / bemutató egységek



Leírás	Mennyiség	Rendelt mennyiség	Cikkszám	EAN kód	Nettó listaár Ft	Bruttó listaár Ft
Bemutató egység						
① 10 x 7 darabos SDS-Plus M2 fúrószár készlet(4932352339)	7	1	4932352341	4002395370009	64 976	82 520
Bemutató egység						
② 10 x 10 darabos SDS-Plus M2 fúrószár készlet (4932352340)	10	1	4932352342	4002395370016	89 118	113 180



SDS-plus M2 2 élű fúrók, 10 darabos készletben

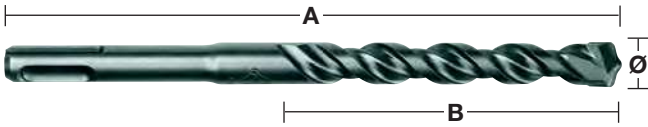

Ø (mm)	Teljes hossz (mm) A	Munkahossz (mm) B	Mennyiség	Rendelt mennyiség	Cikkszám	EAN kód	Nettó listaár Ft	Bruttó listaár Ft
5	110	50	10	1	4932371702	4002395344017	4 208	5 344
5	160	100	10	1	4932352520	4002395371785	5 035	6 394
5.5	110	50	10	1	4932352521	4002395371792	5 201	6 605
5.5	160	100	10	1	4932371703	4002395344024	5 284	6 711
6	110	50	10	1	4932371704	4002395344031	3 961	5 030
6	160	100	10	1	4932371705	4002395344048	4 373	5 554
6	210	150	10	1	4932399337	4002395359653	7 185	9 125
6.5	160	100	10	1	4932399338	4002395359660	6 110	7 760
6.5	210	150	10	1	4932399339	4002395359677	8 756	11 120
6.5	260	200	10	1	4932399340	4002395359684	11 732	14 900
7	160	100	10	1	4932373225	4002395348619	5 696	7 234
8	160	100	10	1	4932371706	4002395344055	5 201	6 605
8	210	150	10	1	4932399341	4002395359691	6 771	8 599
10	110	50	10	1	4932352522	4002395371808	5 696	7 234
10	160	100	10	1	4932371708	4002395344079	5 779	7 339
10	210	150	10	1	4932371709	4002395344086	7 598	9 649
10	260	200	10	1	4932399342	4002395359707	8 921	11 330
12	160	100	10	1	4932399343	4002395359714	7 350	9 335
12	210	160	10	1	4932371710	4002395344093	8 921	11 330
12	260	210	10	1	4932399344	4002395359721	11 153	14 164
14	260	210	10	1	4932371711	4002395344109	14 047	17 840

SDS-Plus M2 2 élű fúrók, 50 darabos készletben



Ø (mm)	Teljes hossz (mm) A	Munkahossz (mm) B	Mennyiség	Rendelt mennyiség	Cikkszám	EAN kód	Nettó listaár Ft	Bruttó listaár Ft
5	110	50	50	1	4932399176	4002395357833	19 917	25 295
5.5	160	100	50	1	4932399177	4002395357840	24 630	31 280
6	110	50	50	1	4932399178	4002395357857	19 007	24 139
6	160	100	50	1	4932399179	4002395357864	21 736	27 605
7	160	110	50	1	4932399181	4002395357888	24 381	30 964
8	160	100	50	1	4932399182	4002395357895	24 464	31 069
8	210	150	50	1	4932399183	4002395357901	32 070	40 729
10	160	110	50	1	4932399345	4002395359738	27 606	35 060
10	210	150	50	1	4932399184	4002395357918	36 204	45 979
10	260	200	50	1	4932399185	4002395357925	43 645	55 429
12	210	160	50	1	4932399186	4002395357932	44 638	56 690

SDS-plus M2 2 élű fúrók / műanyag dobozban



Leírás	Mennyiség	Rendelt mennyiség	Cikkszám	EAN kód	Nettó listaár Ft	Bruttó listaár Ft
① SDS-Plus M2 fúrószár készlet 5 db. Ø 5 / 6 x 110 mm i Ø 6 / 8 / 10 x 160 mm.	5	1	4932352338	4002395369973	2 885	3 664
① SDS-Plus M2 fúrószár készlet 5 db. Ø 5,5 x 110 mm i Ø 5,5 / 6 / 7 / 8 x 160 mm.	5	1	4932352834	4002395374922	3 547	4 505
① SDS-Plus M2 fúrószár készlet 5 db. Ø 10 / 12 / 14 / 16 / 20 x 450 mm.	5	1	4932352801	4002395374595	17 436	22 144
② SDS-Plus M2 fúrószár készlet 7 db. Ø 5 / 6 / 8 x 110 mm i Ø 6 / 8 / 10 / 12 x 160 mm.	7	1	4932352339	4002395369980	7 019	8 914
③ SDS-Plus M2 fúrószár készlet 10 db. Ø 5 / 6 / 6 x 110 mm i Ø 6 / 6 / 8 / 8 / 10 / 12 / 4 x 160 mm.	10	1	4932352340	4002395369997	9 417	11 960
Véső készlet (5 db). SDS-Plus fúrószáral Ø 6 / 8 / 10 x 160 mm, lapos és hegyes vésők.	5	1	4932430002	4002395376636	4 787	6 079



SDS-Plus 2 élű fűrók, 10 darabos készletben

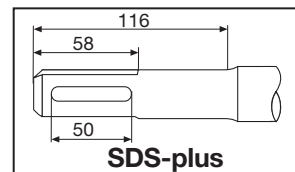
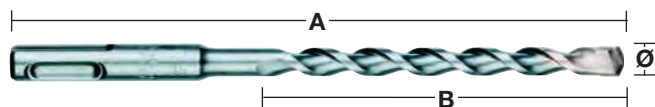

Ø (mm)	Teljes hossz (mm) A	Munkahossz (mm) B	Mennyiség	Rendelt mennyiség	Cikkszám	EAN kód	Nettó listaár Ft	Bruttó listaár Ft
5.5	160	100	10	1	4932352695	4002395373536	4 323	5 490
6	160	100	10	1	4932352696	4002395373543	3 772	4 790
7	160	100	10	1	4932352697	4002395373550	5 110	6 490
8	160	100	10	1	4932352698	4002395373567	4 559	5 790
8	210	150	10	1	4932352699	4002395373574	5 504	6 990
10	210	150	10	1	4932352700	4002395373581	6 606	8 390

Univerzális SDS-Plus TCT fűrók

Ezek a fűrók fémben, fában és kőben is használhatók, de csak fúrás módban.

Az ütés funkció nem használható ezekkel a fűrókkal.

Tökéletes olyan szakemberek számára, akik egyszerre több anyagban akarnak fúrni.

Készült: Németországban.

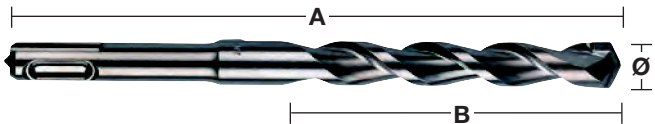

Ø (mm)	Teljes hossz (mm) A	Munkahossz (mm) B	Mennyiség	Rendelt mennyiség	Cikkszám	EAN kód	Nettó listaár Ft	Bruttó listaár Ft
6	160	100	1	1	4932373918	4002395353484	937	1 190
8	210	150	1	1	4932373919	4002395353491	1 252	1 590
10	260	200	1	1	4932373920	4002395353507	1 724	2 189
12	260	200	1	1	4932373921	4002395353514	2 118	2 690

SDS-Plus hosszabbító

ÚJ

Univerzális SDS-Plus hosszabbító az SDS-Plus fúrószárok elérésének meghosszabbítására
 Szerszám nélküli csatlakozó rendszer
 Illeszkedik minden SDS-Plus ütvefúrókalapácshoz és fúrószárhoz
 Optimális akadályok melletti fúráshoz, például csőszerezvények mellett
 Lehetővé teszi a mély lyukfúrást, pl. vasbetonba anélkül, hogy vásárolna egy drága hosszú fúrót



Hossz (mm)	Mennyiség	Rendelt mennyiség	Cikkszám	EAN kód	Nettó listaár Ft	Bruttó listaár Ft
300	1	1	4932471153	4058546287818	20 085	25 508
450	1	1	4932471154	4058546287825	20 390	25 895

SDS-Plus 4 élű pormentes fúrószárok - egy darabból kialakított

Gyorsabb fúrás a hatékony poreltávolítás következtében
 Hatékony pormentes fúrás a biztonságosabb és tisztább munkakörnyezetért
 Aktív fúrófej hűtés a hosszabb élettartamért
 4 vágóélű kialakítás megakadályozza a fúró beszorulását a betonacélnál
 Pontos kör alakú és nagy méretpontosságú furatok, melyek megfelelnek a PGM-nek
 Univerzális csatlakozás az összes 32-38 mm-es gégecső átmérővel rendelkező porszívóhoz

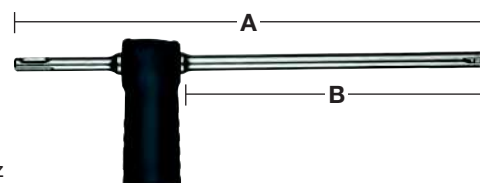

Ø (mm)	Teljes hossz (mm) A	Munkahossz (mm) B	Mennyiség	Rendelt mennyiség	Cikkszám	EAN kód	Nettó listaár Ft	Bruttó listaár Ft
12	325	200	1	1	4932459283	4058546002497	14 323	18 190
14	360	240	1	1	4932459284	4058546002503	14 795	18 790
16	360	240	1	1	4932459285	4058546002510	15 898	20 190
18	360	240	1	1	4932459286	4058546002527	18 496	23 490
Univerzális porszívó adapter			1	1	4931416173	4002395805501		

SDS-Plus TCT magfúrók

Magfúrók fúrókalapácsokhoz 4 kg-ig.

Minden TCT magnak van egy M 16 x 2 menete és mind SDS-plus, mind Hex 11 befogóhoz illeszkedik.

A befogó és a központosító fúró kiegészítőként rendelhető.

Készült: Németországban.

Nem alkalmas vasbetonhoz.

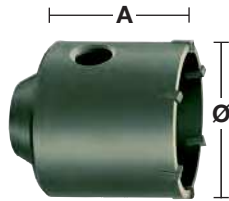
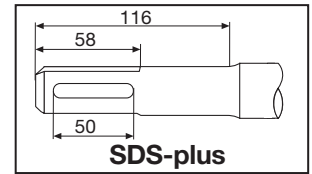

Ø (mm)	Teljes hossz (mm) A	Mennyiség	Rendelt mennyiség	Cikkszám	EAN kód	Nettó listaár Ft	Bruttó listaár Ft
35	58	1	1	4932344478	4002395312559	7 551	9 590
50	58	1	1	4932344479	4002395312566	8 181	10 390
65	50	1	1	4932344480	4002395312573	11 016	13 990
68	50	1	1	4932399099	4002395357031	11 409	14 489
82	50	1	1	4932344481	4002395312580	12 118	15 390
90	50	1	1	4932344482	4002395312597	15 504	19 690

TCT Univerzális lyukfúrókészlet

A készlet tartalma: TCT univerzális lyukfúró, 105 mm hosszú SDS-plus befogó, Ø 8 x 120 mm TCT előfúrószár és imbuszkulcs.

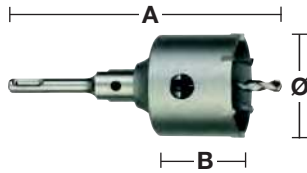

Ø (mm)	Teljes hossz (mm) A	Munkahossz (mm) B	Mennyiség	Rendelt mennyiség	Cikkszám	EAN kód	Nettó listaár Ft	Bruttó listaár Ft
65	182	50	4	1	4932399295	4002395359097	14 244	18 090
68	182	50	4	1	4932399296	4002395359103	14 953	18 990
82	182	50	4	1	4932399297	4002395359110	15 740	19 990

SDS-Plus TCT magfúró befogók

Az SDS-Plus és a Hex befogók tartalmazzák az imbuszkulcsot, de szükség van központosító fúróra.

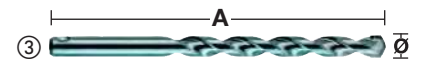
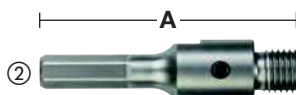
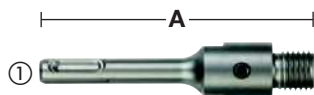

Leírás	Befogás	Ø (mm)	Teljes hossz (mm) A	Mennyiség	Rendelt mennyiség	Cikkszám	EAN kód	Nettó listaár Ft	Bruttó listaár Ft
① SDS-Plus befogó.	SDS-Plus		105	2	1	4932399966	4002395366255	4 008	5 090
① SDS-Plus befogó.	SDS-Plus		370	2	1	4932399967	4002395366262	6 370	8 090
② Hex befogó.	11 mm Hex		90	2	1	4932399968	4002395366279	3 614	4 590
③ TCT fúrószár falhoz, betonhoz, téglához, stb.		8	120	1	1	4932399125	4002395357291	1 016	1 290
③ TCT fúrószár kúpos befogással régi típusú befogóhoz. A fent felsorolt befogókkal nem használható.		10	100	1	1	4932399020	4002395356058	1 094	1 389

SDS-MAX FÚRÓSZÁRAK

GYORSABB FÚRÁS HOSSZABB ÉLETTARTAM

AZ ÚJ GENERÁCIÓS
SDS-MAX FÚRÓSZÁRAK
GYORSABBAK ÉS
TARTÓSABBAK VASBETON
FÚRÁSAKOR.

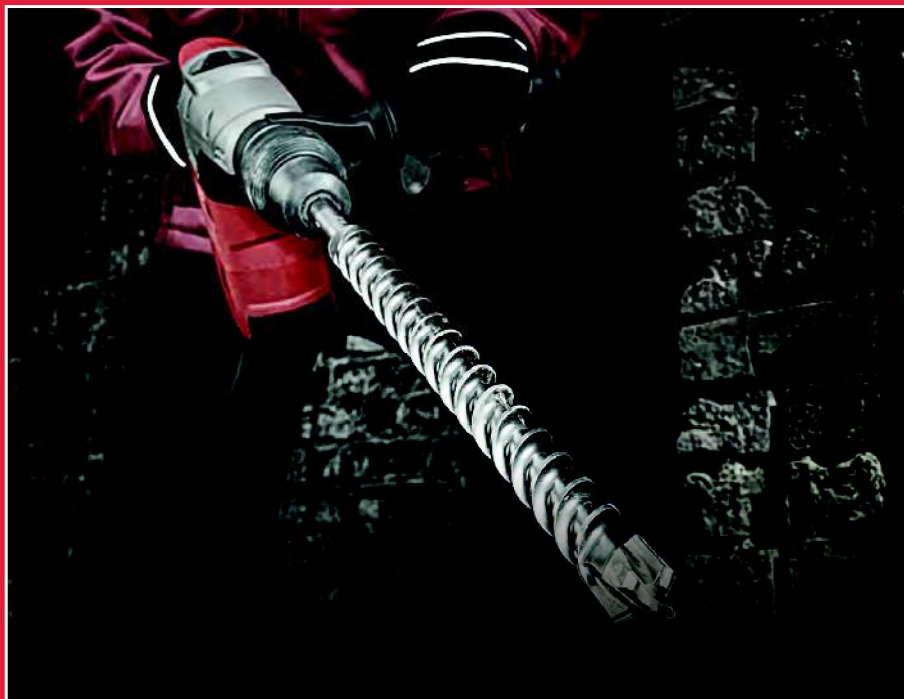

**VÁLTOZÓ
GEOMETRIAJÚ
HORNYOK**
GYORSABB
TÖRMELEKELVEZETÉS

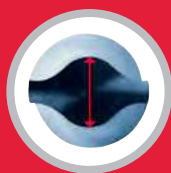

**MEGERŐSÍTETT
HORONY**
KISEBB VIBRÁCIÓ ÉS
CSÖKKENTI A TÖRÉS
LEHETŐSÉGÉT



**4 X 90°-KOS
FÚRÓHEGY**
MAXIMÁLISAN
TELJESÍTVÉ
PRECÍZ FURATOT KÉSZÍT
VASBETONBA



**ZÚZÓ
PONTOK**
INTENZÍVEBB
ZÚZÓ KÉPESSÉG
HATÉKONYABB
FÚRÁS



**KÖZPONTOSÍTÓ
FÚRÓHEGY**
PONTOS FÚRÁST
TESZ LEHETŐVÉ



**BETONACÉLTÓL
VÉDŐ ELEMÉK**
MEGELŐZI A
FÚRÓSZÁR
MEGAKADÁSÁT ÉS
TÖRÉSÉT

**25%-KAL
GYORSABB
MINT AZ ELŐZŐ
GENERÁCIÓ**

**GYORSABB FÚRÁS
ÉS MÉRETPONTOSABB
FURATKÉSZÍTÉS
VASBETONBA**

SDS-MAX



SDS-Max 4 élű fúrók

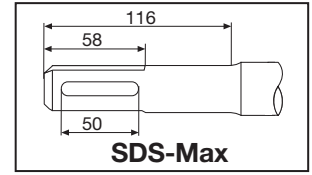
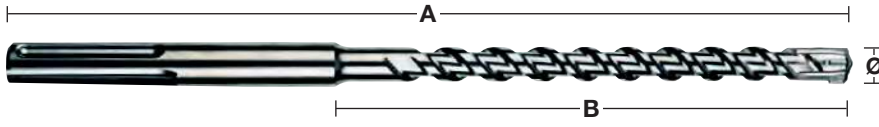

Ø (mm)	Teljes hossz (mm) A	Munkahossz (mm) B	¹ Előfúrás ugyanolyan átmérőjű rövid fúrószárral	Mennyiség	Rendelt mennyiség	Cikkszám	EAN kód	Nettó listaár Ft	Bruttó listaár Ft
12	340	200		1	1	4932352750	4002395374083	6 055	7 690
12	540	400	✓	1	1	4932352751	4002395374090	7 630	9 690
12	690	550		1	1	4932430727	4002395383887	11 646	14 790
14	340	200		1	1	4932352752	4002395374106	6 685	8 490
14	540	400	✓	1	1	4932352753	4002395374113	8 496	10 790
15	340	200		1	1	4932352754	4002395374120	7 551	9 590
15	540	400	✓	1	1	4932352755	4002395374137	9 441	11 990
16	340	200		1	1	4932352756	4002395374144	7 945	10 090
16	540	400	✓	1	1	4932352757	4002395374151	9 283	11 789
16	940	800	✓	1	1	4932352758	4002395374168	12 748	16 190
16	1320	1180	✓	1	1	4932352759	4002395374175	27 236	34 590
18	340	200		1	1	4932352760	4002395374182	8 181	10 390
18	540	400	✓	1	1	4932352761	4002395374199	9 598	12 189
18	940	800	✓	1	1	4932352762	4002395374205	12 906	16 391
18	1320	1180	✓	1	1	4932352763	4002395374212	30 858	39 190
20	320	200		1	1	4932352764	4002395374229	8 339	10 591
20	520	400	✓	1	1	4932352765	4002395374236	9 756	12 390
20	920	800	✓	1	1	4932352766	4002395374243	13 693	17 390
20	1320	1200	✓	1	1	4932352767	4002395374250	31 803	40 390
22	320	200		1	1	4932352768	4002395374267	9 126	11 590
22	520	400	✓	1	1	4932352769	4002395374274	10 386	13 190
22	920	800	✓	1	1	4932352770	4002395374281	15 032	19 091
22	1320	1200	✓	1	1	4932352771	4002395374298	34 244	43 490
24	320	200		1	1	4932352772	4002395374304	9 520	12 090
24	520	400	✓	1	1	4932352773	4002395374311	11 803	14 990
25	320	200		1	1	4932352774	4002395374328	9 992	12 690
25	520	400	✓	1	1	4932352775	4002395374335	11 882	15 090
25	920	800	✓	1	1	4932352776	4002395374342	17 157	21 789
25	1320	1200	✓	1	1	4932352777	4002395374359	35 661	45 289
26	520	400		1	1	4932430728	4002395383894	13 850	17 590
28	370	250		1	1	4932352778	4002395374366	11 252	14 290
28	570	450	✓	1	1	4932352779	4002395374373	12 669	16 090
28	670	550	✓	1	1	4932352780	4002395374380	16 291	20 690
28	920	800	✓	1	1	4932352781	4002395374397	19 047	24 190
28	1320	1200	✓	1	1	4932352782	4002395374403	36 843	46 791
30	370	250		1	1	4932352783	4002395374410	11 567	14 690
30	570	450		1	1	4932352784	4002395374427	13 929	17 690
30	920	800		1	1	4932430729	4002395383900	22 984	29 190
32	370	250		1	1	4932352785	4002395374434	12 276	15 591
32	570	450		1	1	4932352786	4002395374441	15 110	19 190
32	920	800	✓	1	1	4932352787	4002395374458	21 646	27 490
32	1320	1200	✓	1	1	4932352788	4002395374465	38 024	48 290
35	370	250		1	1	4932352789	4002395374472	14 874	18 890
35	570	450		1	1	4932352790	4002395374489	16 764	21 290
35	920	800	✓	1	1	4932352791	4002395374496	28 339	35 991
38	370	250		1	1	4932352792	4002395374502	17 236	21 890
38	570	450		1	1	4932352793	4002395374519	18 575	23 590
40	370	250		1	1	4932352794	4002395374526	21 252	26 990
40	570	450	✓	1	1	4932352795	4002395374533	22 433	28 490
40	920	800	✓	1	1	4932352796	4002395374540	30 780	39 091
40	1320	1200	✓	1	1	4932352797	4002395374557	50 622	64 290
45	570	450		1	1	4932352798	4002395374564	33 457	42 490
45	920	800		1	1	4932430730	4002395383917	46 134	58 590
50	570	450		1	1	4932430731	4002395383924	48 339	61 391
52	570	450		1	1	4932352799	4002395374571	43 220	54 889
SDS-Max fúró készlet 5 db.									
Ø 16 / 18 x 540 mm, Ø 20 / 22 / 25 x 520 mm.				5	1	4932352800	4002395374588	48 417	61 490

✓ Előfúrás ugyanekkora átmérőjű rövid fúróval.

SDS-Max 4 élű pormentes fúrók - egy darabból kialakított

Gyorsabb fúrás a hatékony poreltávolítás következtében
 Hatékony pormentes fúrás a biztonságosabb és tisztább munkakörnyezetért
 Aktív fúrófej hűtés a hosszabb élettartamért
 4 vágóélű kialakítás megakadályozza a fúró beszorulását a betonacélnál
 Pontos kör alakú és nagy méretpontosságú furatok, melyek megfelelnek a PGM-nek
 Univerzális csatlakozás az összes 32-38 mm-es gégecső átmérővel rendelkező porszívóhoz

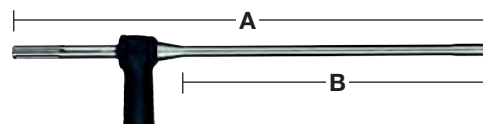

Ø (mm)	Teljes hossz (mm) A	Munkahossz (mm) B	Mennyiség	Rendelt mennyiség	Cikkszám	EAN kód	Nettó listaár Ft	Bruttó listaár Ft
16	600	400	1	1	4932459287	4058546002534	32 512	41 290
18	600	400	1	1	4932459288	4058546002541	33 850	42 990
20	600	400	1	1	4932459289	4058546002558	34 559	43 890
22	600	400	1	1	4932459290	4058546002565	35 425	44 990
24	600	400	1	1	4932459291	4058546002572	36 449	46 290
25	600	400	1	1	4932459292	4058546002589	37 000	46 990
28	600	400	1	1	4932459293	4058546002596	41 252	52 390
28	900	900	1	1	4932459294	4058546002602	58 181	73 890
30	600	400	1	1	4932459295	4058546002619	42 276	53 691
30	900	700	1	1	4932459296	4058546002626	59 205	75 190
32	600	400	1	1	4932459297	4058546002633	44 402	56 391
32	900	700	1	1	4932459298	4058546002640	63 378	80 490
35	600	400	1	1	4932459299	4058546002657	45 740	58 090
35	900	700	1	1	4932459300	4058546002664	64 244	81 590
Univerzális porszívó adapter			1	1	4931416173	4002395805501		



SDS-Max TCT áttörő fúrók - Egy darabból kialakított

Egy tömör acéldarabból kialakított.
Megnövelt élettartam
Különféle áttörő fúrók (rögzítővel szállítva).
Használható az összes fúrókalapáccsal.
Készült: Németországban.
Nem alkalmas vasbetonhoz.

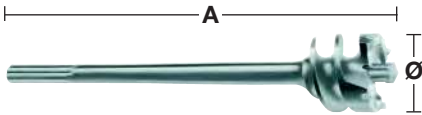
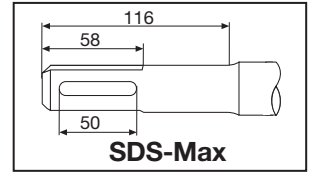

Ø (mm)	Teljes hossz (mm) A	Mennyiség	Rendelt mennyiség	Cikkszám	EAN kód	Nettó listaár Ft	Bruttó listaár Ft
45	550	1	1	4932373892	4002395353217	35 661	45 290
45	990	1	1	4932399366	4002395359837	47 787	60 690
55	550	1	1	4932373893	4002395353224	39 205	49 791
55	990	1	1	4932399368	4002395359851	50 150	63 691
65	550	1	1	4932373894	4002395353231	44 087	55 991
65	990	1	1	4932399370	4002395359875	56 528	71 791
80	550	1	1	4932373895	4002395353248	49 126	62 391
80	990	1	1	4932399372	4002395359899	70 543	89 590

SDS-Max TCT magfúrók - Egy darabból kialakított

Egy tömör acéldarabból kialakított.
Megnövelt élettartam.
Vezetőfúróval és kiütő ékkel szállítva.
Készült: Németországban.
Nem alkalmas vasbetonhoz.

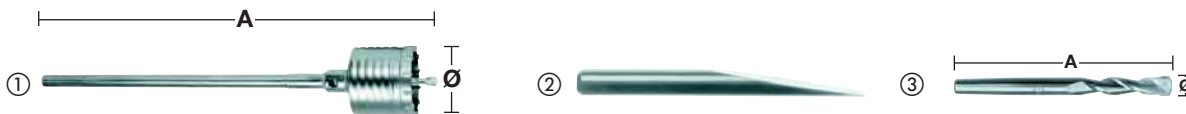

Leírás	Ø (mm)	Teljes hossz (mm) A	Mennyiség	Rendelt mennyiség	Cikkszám	EAN kód	Nettó listaár Ft	Bruttó listaár Ft
①	50	290	1	1	4932399373	4002395359905	28 496	36 190
	50	550	1	1	4932373884	4002395353132	34 795	44 190
	68	290	1	1	4932399374	4002395359912	32 827	41 691
	68	550	1	1	4932373885	4002395353149	40 071	50 891
	80	290	1	1	4932399375	4002395359929	37 236	47 290
	80	550	1	1	4932373886	4002395353156	45 346	57 590
	100	550	1	1	4932373888	4002395353170	55 504	70 491
	125	550	1	1	4932373889	4002395353187	65 740	83 490
	150	550	1	1	4932373890	4002395353194	79 441	100 891
② Kiütő ék			1	1	4932399021	4002395356065	1 646	2 091
③ Központosító fúró	11	120	1	1	4932245967	4002395307111	1 252	1 591

SDS-Max TCT fúrókoronák - Két darabból kialakított

Nem ajánlott 10 kg feletti fúrókalapácshoz.
Készült: Németországban.
Nem alkalmas vasbetonhoz.

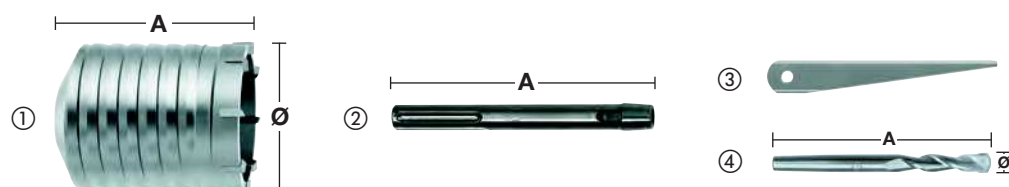

Leírás	Ø (mm)	Teljes hossz (mm) A	Mennyiség	Rendelt mennyiség	Cikkszám	EAN kód	Nettó listaár Ft	Bruttó listaár Ft
①	40	100	1	1	4932245992	4002395307180	12 827	16 291
	50	100	1	1	4932430732	4002395383931	14 087	17 891
	60	100	1	1	4932430733	4002395383948	17 394	22 091
	65	100	1	1	4932245994	4002395307203	17 945	22 791
	68	100	1	1	4932430734	4002395383955	19 598	24 890
	80	100	1	1	4932245995	4002395307210	23 614	29 990
	90	100	1	1	4932430735	4002395383962	27 394	34 791
	100	100	1	1	4932367304	4002395336432	24 402	30 991
	125	100	1	1	4932367306	4002395336456	29 441	37 391
	150	100	1	1	4932367308	4002395336470	45 740	58 090
② SDS- Max befogó.	-	180	1	1	4932343667	4002395315932	7 472	9 490
	-	450	1	1	4932343670	4002395315949	12 354	15 690
③ Kiütő ék	-	-	1	1	4932604214	4002395311231	1 173	1 490
④ Központosító fúró	11	120	1	1	4932245967	4002395307111	1 252	1 591

Adapter



Leírás	Szerszám befogás	Felfogási méret	Mennyiség	Rendelt mennyiség	Cikkszám	EAN kód	Nettó listaár Ft	Bruttó listaár Ft
SDS-Max -> SDS-Plus adapter	SDS-Max	SDS-Plus	1	1	4932359490	4002395325795	12 512	15 891

SDS-Max variálható toldó rendszer

Rugalmas rendszer: a fúrókorona és az áttörőfúró kombinációinak különböző hosszban történő csatlakoztatásához. Maximum 3 toldószer csatlakoztatása ajánlott.

A fúrókkal való takarékoság: a különféle méretű fúrókat könnyen és gyorsan ki lehet cserélni a menetes szárák rendszerének kihasználásával.

Használható 8 kg-ot meg nem haladó fúróalapúval.

Áttörő fúrófejek (menetes csatlakozással)

Leírás	Ø (mm)	Teljes hossz (mm) A	Mennyiség	Rendelt mennyiség	Cikkszám	EAN kód	Nettó listaár Ft	Bruttó listaár Ft
① SDS-Max fúrócsatlakoztató adapter	-	195	1	1	4932430736	4002395383979	11 094	14 090
② Fúrócsatlakoztató (menetes szárral együtt)	25	280	1	1	4932430737	4002395383986	18 890	23 991
③ Különféle rögzítő túske	-	-	1	1	4932430738	4002395383993	2 984	3 790
④ Különféle rögzítő túske kúpos végű 1:8 TCT mag koronákhoz	-	-	1	1	4932430748	4002395384099	15 583	19 791
⑤ SDS-Max TCT fúrókorona	40	100	1	1	4932245992	4002395307180	12 827	16 291
	50	100	1	1	4932430732	4002395383931	14 087	17 891
	60	100	1	1	4932430733	4002395383948	17 394	22 091
	65	100	1	1	4932245994	4002395307203	17 945	22 791
	68	100	1	1	4932430734	4002395383955	19 598	24 890
	80	100	1	1	4932245995	4002395307210	23 614	29 990
	90	100	1	1	4932430735	4002395383962	27 394	34 791
	100	100	1	1	4932367304	4002395336432	24 402	30 991
	125	100	1	1	4932367306	4002395336456	29 441	37 391
	150	100	1	1	4932367308	4002395336470	45 740	58 090
⑥ Kiütő ék	-	-	1	1	4932604214	4002395311231	1 173	1 490
⑦ Központosító fúró	11	120	1	1	4932245967	4002395307111	1 252	1 591
⑧ Különféle áttörő fúrók (rögzítővel szállítva)	30	150	1	1	4932430739	4002395384006	28 496	36 190
	35	150	1	1	4932430740	4002395384013	32 039	40 690
	40	150	1	1	4932430743	4002395384044	34 323	43 591
	45	150	1	1	4932430744	4002395384051	36 055	45 790
	55	150	1	1	4932430745	4002395384068	42 276	53 691
	60	150	1	1	4932430741	4002395384020	45 740	58 090
	68	150	1	1	4932430746	4002395384075	48 969	62 191
	80	150	1	1	4932430747	4002395384082	62 354	79 190
	90	150	1	1	4932430742	4002395384037	75 583	95 991

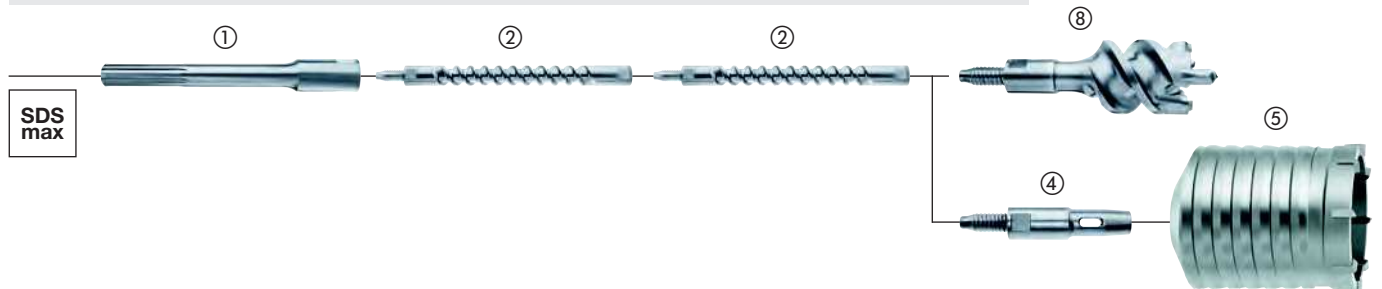
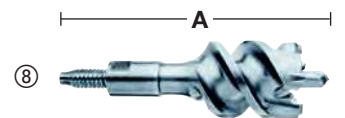
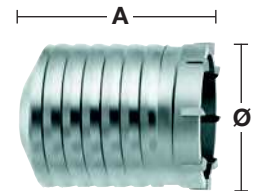
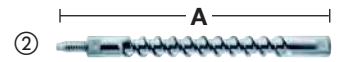
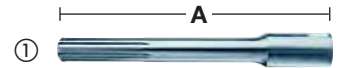

Fúrócsatlakoztató adapter

Az innovatív és szabadalmaztatott fúrócsatlakoztató adapter jelenti a megoldást azok számára, akik maximális sokoldalúságot igényelnek nagy átmérőjű fúrásoknál.

Sokoldalú:

A fúrócsatlakoztató adapter a toldószár és a fúrószerszám közötti kapocsként működik. Az egyik végén a rendszer teljesen kompatibilis minden SDS-Max befogású fúrószárral, áttörőfúróval és fúrókoronával. Az ellentétes oldalán a fúrókalapács és a fúrócsatlakoztató adapter között kívánt hosszúságú hosszabbító csatlakoztatható rá.

Gazdaságos:

A professzionális felhasználóknak egyaránt szükségük van hosszú és rövid fúrószárrakra, néha az alkalmazástól függően akár még ugyanolyan átmérőjűekre is. Viszont a fúrószerszámok száma lecsökkenthető a fúrócsatlakoztató adapter segítségével, mely lehetővé teszi a fúrószerszámok átmérőjének és hosszának cseréjét egyetlen lépésben. Ennek következtében a felhasználók megvásárolhatják az olcsóbb, rövidebb fúrószárrakat, és meghosszabbíthatják azokat a gazdaságos hosszabbítókkal. A rendszer további előnye, hogy a fúrócsatlakoztató adapter révén lecsökkenthető a szerszámosládákban tárolt fúrószárrak összmenyisége.



100% erő:

A fúrócsatlakoztató adapter gyors és biztonságos csatlakozásról gondoskodik a fúrószerszám és a hosszabbító között, ezáltal biztosítja azt, hogy az erő 100%-a továbbításra kerül a fúrószárba.



Kisebb súly:

A rövid fúrószerszám és a 18 mm átmérőjű hosszabbító kombinációjának használatával az összsúly akár 15%-kal is kisebb lehet.

- Javasoljuk, hogy a fúrócsatlakoztató adaptert tisztítsák meg a betonportól és rendszeres időközönként kenjék be kenőzsírral.
- A fúrócsatlakoztató adapter csak a 32 mm átmérőt meghaladó fúrószerszámokhoz illeszkedik, valamint korlátozottan használható 8 kg súlyt meg nem haladó fúrókalapáccsal.

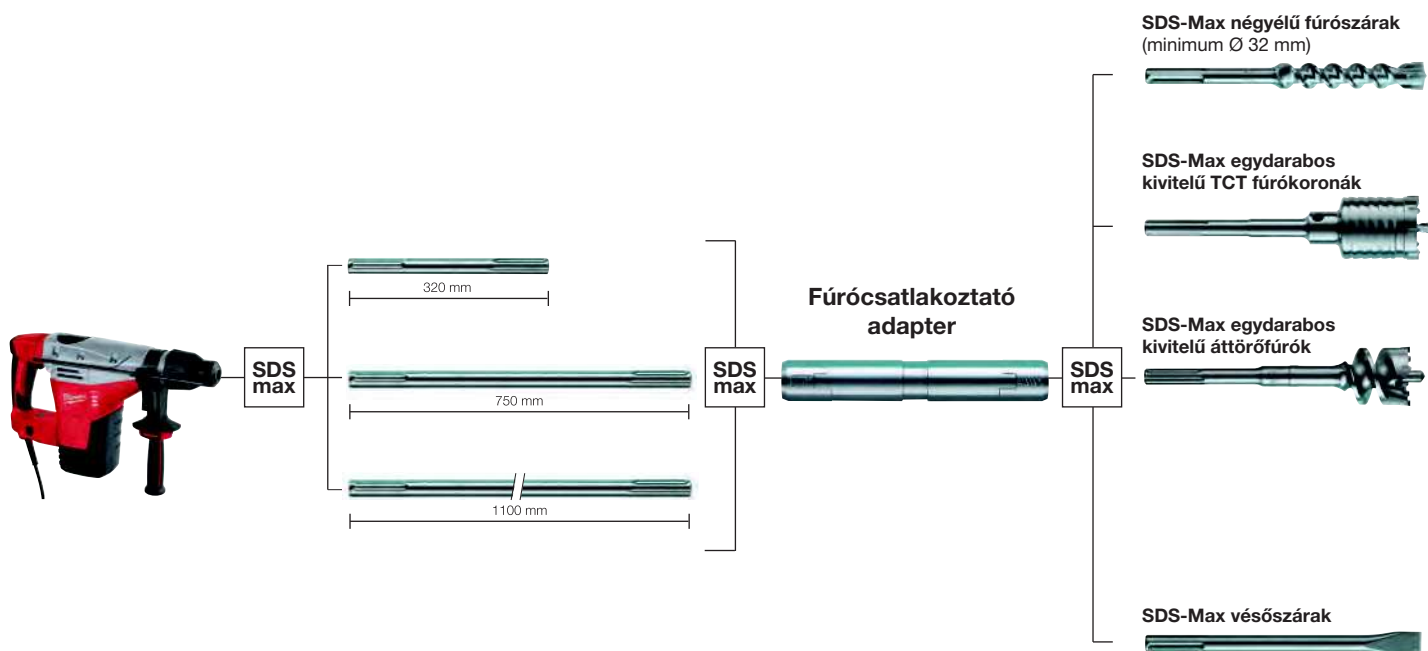

Fúrócsatlakoztató adapter

Használható Ø 32 mm és nagyobb átmérőjű fúrókhoz.
Akár 8 kg-os fúrókalapácsokhoz is alkalmazható.

Leírás	Szerszám befogás	Fúrógép befogás	Teljes hossz (mm) A	Mennyiség	Rendelt mennyiség	Cikkszám	EAN kód	Nettó listaár Ft	Bruttó listaár Ft
Fúrócsatlakoztató adapter	SDS-Max	SDS-Max	190	1	1	4932399128	4002395357321	40 307	51 190

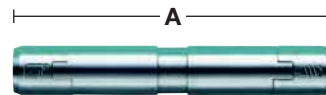

Toldószárak

Leírás	Szerszám befogás	Fúrógép befogás	Hossz (mm) A	Mennyiség	Rendelt mennyiség	Cikkszám	EAN kód	Nettó listaár Ft	Bruttó listaár Ft
SDS-Max toldószár	SDS-Max	SDS-Max	320	1	1	4932399242	4002395358533	5 268	6 691
SDS-Max toldószár	SDS-Max	SDS-Max	750	1	1	4932399129	4002395357338	6 685	8 490
SDS-Max toldószár	SDS-Max	SDS-Max	1100	1	1	4932399243	4002395358540	8 969	11 391

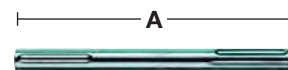

Kenőzsír, Magyarországon nem rendelhető!

Ezt a zsírt speciálisan úgy fejlesztették ki, hogy kenje és védje mind a gépet, mind a tartozékot - a hosszabb élettartamért.

Alkalmazza esetenként közvetlenül a fúró, véső vagy fúrókorona stb. befogásán.
50 grammos kiszérés.

Leírás	Mennyiség	Rendelt mennyiség	Cikkszám	EAN kód	Nettó listaár Ft	Bruttó listaár Ft
Kenőzsír. Magyarországon nem rendelhető!	1	1	4932352273	4002395369324		
15 darabos bemutató egység. Magyarországon nem rendelhető!	15	1	4932352274	4002395369331		



Vésők

Mindenegyes MILWAUKEE® véső mögött 150 éves gyártási tapasztalat áll, ezáltal tudatában vagyunk annak, hogy mire van szükség a legjobb véső elkészítéséhez. A magas minőségű vésőnek ellen kell állnia a mindennapi rutinszerű véső- és bontómunkálatoknak, ami a vésőtől – a kis törési kockázat érdekében – alacsony kopási arányt, ütőerőt, valamint rugalmasságot követel meg.

Ezeket szem előtt tartva a legfrissebb gyártási technikákat alkalmazzuk, valamint nagy hangsúlyt fektetünk a nyersanyagok helyes megválasztására is.

Alapanyagunk egy speciális ötvözött acélt választottunk. Ezt követően minden vésőt egyenként munkálunk meg a kovácsolás, formázás, edzés, hőkezelés és kikészítés folyamata során.

A vésők precíziós kialakítással készülnek a hagyományos kovácsolási tudás, valamint a korszerű, a hegy kialakításának megfelelő felszerelés alkalmazásával.

A hőkezelés teljesen zárt folyamat, melyet számítógép vezérel, biztosítva ezzel az állandó eredményt: ennek köszönhetően garantált, hogy a véső egésze 55 HRC értékre edzett. A hőkezelés során egy egységes edzett felület képződik a véső egész felületén, ami a véső ütőerősségét, kopásállóságát, illetve kellő rugalmasságát biztosítja.

Ezt követően a vésőket edzik, aminek következtében a felületük finomszemcsés lesz, valamint egy speciális korrózióvédelmi kezelést is kapnak.

Végezetül, az azonosítás miatt, a MILWAUKEE® logót lézerral beleírjuk a vésőkbe.

A hosszú élettartam eléréséhez minden vésőnk időről időre újraélethető.

A MILWAUKEE® vésők 100%-os minőséget képviselnek.
– Készült: Németországban.



① Konvex hegykialakítás a jobb anyageltávolítás és a könnyebb hozzáférhetőség érdekében.

② Egy erős és rezgéselnyelő test, amit prémium minőségű ötvözött acélból készítünk.

③ A véső befogásának gyártásakor nagyon kicsi a tűréshatár, ami kisebb nyomást eredményez a gépen és a vésőn is.

④ Lekerekített ütőfelület, amivel elkerülhetők a törések és a repedések.

⑤ A vésők vége egyenesre köszörült, így az ütőenergia 100%-át közvetíti a véső hegyére.

Karbantartási javaslatok

1. Kenje rendszeresen a befogót kenőzsírral.
2. Tartsa a befogót tisztán, portól mentesen.
3. Ne gyakoroljon túlzott oldalsó nyomást a vésőn. Ne használja feszítővasként.
4. Ne tárolja a vésőket a szabadban fagypont alatt, ha ez mégis előfordulna, akkor a vésőket használat előtt fel kell melegíteni. A rozsdás vésők nagyobb valószínűséggel fáradnak el.

SDS-Plus vésők

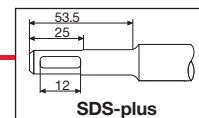

Leírás	Teljes hossz (mm)	Szélesség (mm)	Mennyiség	Rendelt mennyiség	Cikkszám	EAN kód	Nettó listaár Ft	Bruttó listaár Ft
① SDS-Plus Önélező hegyes véső*	250	-	1	1	4932459279	4058546002459	2 276	2 891
② SDS-Plus Önélező lapos véső*	250	20	1	1	4932459280	4058546002466	2 276	2 891
③ SDS-Plus vékony, hegyes véső	180	-	1	1	4932451731	4002395276813	1 770	2 248
④ SDS-Plus hegyes véső	250	-	1	1	4932339625	4002395304813	1 567	1 991
⑤ SDS-Plus vékony, lapos véső	180	14	1	1	4932451732	4002395276820	1 220	1 550
⑥ SDS-Plus lapos véső	250	20	1	1	4932339626	4002395304820	1 567	1 991
⑦ SDS-Plus széles véső	250	40	1	1	4932367146	4002395334377	2 354	2 990
⑧ SDS-Plus véső készlet 3 db.: 1 x hegyes véső, 1 x lapos véső, 1 x széles véső	250	-	3	1	4932430001	4002395376629	5 346	6 790
⑨ SDS-Plus csempe, vakolat véső	250	40	1	1	4932353424	4002395320202	3 142	3 991
	250	50	1	1	4932352343	4002395370023	3 929	4 990
⑩ SDS-Plus horonyvéső	250	22	1	1	4932339627	4002395304837	3 457	4 391
⑪ SDS-Plus vakolatvéső	165	75	1	1	4932352344	4002395370030	4 638	5 891
⑫ SDS-Plus padlótisztító szerszám	250	100	1	1	4932352919	4002395375776	27 315	34 691
Tartalék penge 1 mm vastag, 3 csavarral/anyával.	-	-	1	1	4932352920	4002395375783	7 787	9 890
⑬ SDS-Plus habarcs véső	125	32	1	1	4932472029	4058546324254	26 977	34 261
	200	32	1	1	4932472030	4058546324261	25 554	32 454

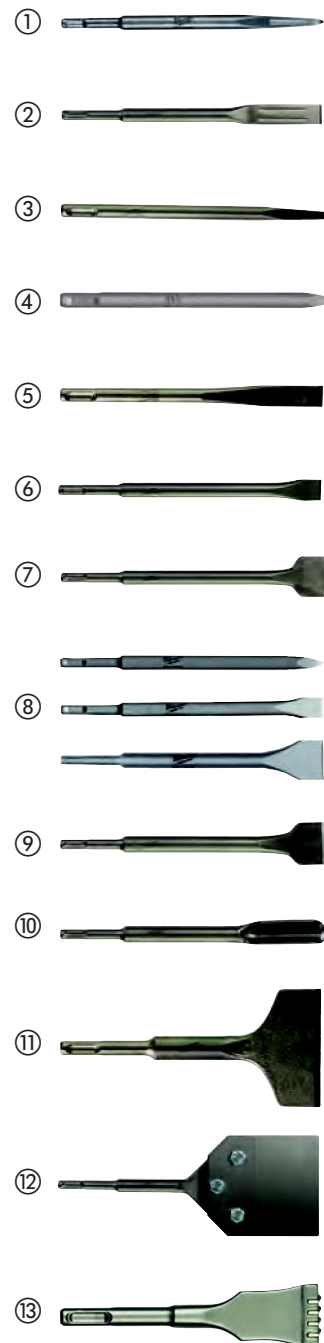

* A MILWAUKEE® önélező vésők hosszabb élettartamot és nagyobb termelékenységet biztosítanak az általános bontási alkalmazások során.
A vésőél megnövelt munkahosszúsága, akár 2x hosszabb élettartamot biztosít a szokásos vésőkhöz képest.
30% -kal hosszabb élettartam a többi önélező vésőhöz képest.

Az vésőcsúcs önélező geometriája elősegíti, hogy a vésőcsúcs megőrizze formáját a véső élettartama alatt, ami megnövekedett termelékenységet eredményez, az anyag hatékonyabb lebontásával.

SDS-Max vésők

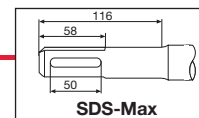

Leírás	Teljes hossz (mm)	Szélesség (mm)	Mennyiség	Rendelt mennyiség	Cikkszám	EAN kód	Nettó listaár Ft	Bruttó listaár Ft
① SDS-Max Önélező hegyes véső**	400	-	1	1	4932459281	4058546002473	3 614	4 590
	400	-	20	1	4932459342	4058546010034	64 717	82 191
② SDS-Max Önélező lapos véső*	400	25	1	1	4932459282	4058546002480	3 614	4 590
	400	25	20	1	4932459343	4058546010041	64 717	82 191
③ SDS-Max hegyes véső	280	-	1	1	4932343734	4002395317509	2 039	2 590
	400	-	1	1	4932343735	4002395317516	2 669	3 390
	400	-	20	1	4932399302	4002395359165	37 394	47 491
	600	-	1	1	4932343736	4002395317523	3 142	3 991
④ SDS-Max lapos véső	280	25	1	1	4932343737	4002395317530	2 354	2 990
	400	25	1	1	4932343738	4002395317547	2 669	3 390
	400	25	20	1	4932399303	4002395359172	37 394	47 491
	600	25	1	1	4932343739	4002395317554	3 378	4 291
⑤ SDS-Max széles véső	400	50	1	1	4932343743	4002395317592	4 165	5 290
	300	80	1	1	4932343744	4002395317608	5 583	7 091
⑥ SDS-Max csempe, vakolat véső	300	115	1	1	4932343745	4002395317615	9 520	12 091
	300	80	1	1	4932399234	4002395358489	5 268	6 691
⑦ SDS-Max horonyvéső	300	26	1	1	4932343740	4002395317561	5 346	6 790
⑧ SDS-Max ásó véső	400	110	1	1	4932343747	4002395317639	12 433	15 790
⑨ SDS-Max felület érdesítő / padlótszító	240	50	1	1	4932352918	4002395375769	21 882	27 791
	220	Ø 13.3	1	1	4932451354	4002395159031	11 803	14 990
	220	Ø 16.6	1	1	4932451355	4002395159048	11 803	14 990
⑩ SDS-Max Elektroda / föld rudazat beütő	220	Ø 22.2	1	1	4932451356	4002395159055	16 921	21 490
	215	11	1	1	4932464298	4058546222437	3 277	4 162
⑪ SDS-Max fog eltávolító vésők	215	14	1	1	4932464910	4058546228552	3 649	4 635
	280	38	1	1	4932472031	4058546324278	28 736	36 495

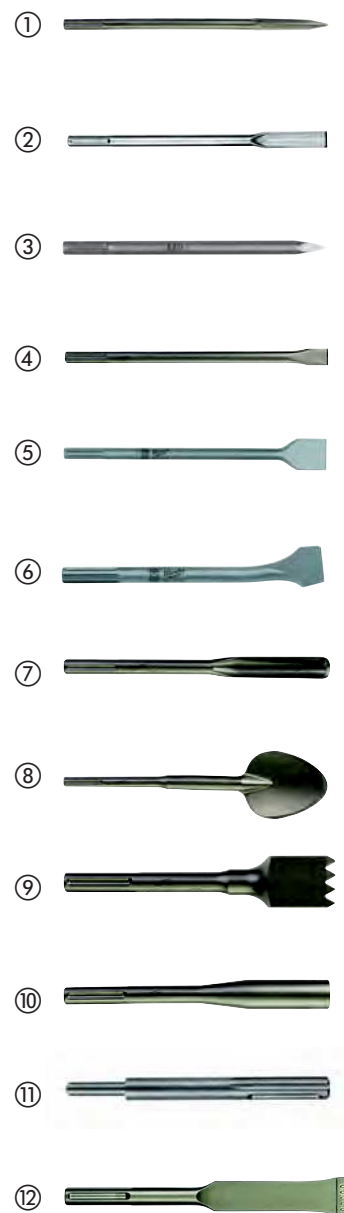

ÚJ

PCHDE - Univerzális porelszívási megoldás véséshez

Az új porelszívási megoldás valamennyi SDS-Max kalapács esetében alkalmazható 90%-ot meghaladó porgyűjtés

Értékes időt takarít meg vésést követően

A MILWAUKEE® vákuumrendszerhez könnyen és biztonságosan, egyetlen kattintással csatlakoztatható

Csak az alább felsorolt DE típusú vésőkkel használható.

A következő pótalkatrészek elérhetőek a gyors cseréhez: rugó (4931328988), gumigyűrűk (5 pcs) (4931455278), főburkolat (4931449576) és elülső műanyag zárógyűrű (4931455277)



Leírás	Mennyiség	Rendelt mennyiség	Cikkszám	EAN kód	Nettó listaár Ft	Bruttó listaár Ft
PCHDE: 1 x SDS-Max hegyes vésőt tartalmaz	1	1	4932455280	4002395247943	23 063	29 291
PCHDE: 1 x SDS-Max lapos vésőt tartalmaz	1	1	4932455275	4002395247936	23 063	29 291
SDS-Max DE hegyes véső 400 mm	1	1	4932455144	4002395247981	4 638	5 891
SDS-Max DE lapos véső 400 mm	1	1	4932455145	4002395247974	4 638	5 891

21 mm K-Hex vésők

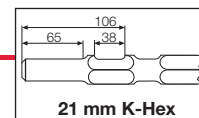

Leírás	Teljes hossz (mm)	Szélesség (mm)	Mennyiség	Rendelt mennyiség	Cikkszám	EAN kód	Nettó listaár Ft	Bruttó listaár Ft
	380	-	1	1	4932399251	4002395358632	2 669	3 390
① 21 mm K-Hex hegyes véső	450	-	1	1	4932399252	4002395358649	2 669	3 390
	600	-	1	1	4932399253	4002395358656	3 299	4 190
	380	25	1	1	4932399256	4002395358687	2 669	3 390
② 21 mm K-Hex lapos véső	450	25	1	1	4932399257	4002395358694	2 669	3 390
	600	25	1	1	4932399258	4002395358700	3 299	4 190
	300	50	1	1	4932399260	4002395358724	5 110	6 490
③ 21 mm K-Hex széles laposvéső	300	75	1	1	4932399261	4002395358731	5 268	6 691
	533	110	1	1	4932399264	4002395358762	16 921	21 490
④ 21 mm-es K-Hex ásó véső	222	∅ 12	1	1	4932399265	4002395358779	18 181	23 090
	222	∅ 16	1	1	4932399266*	4002395358786		
⑤ 21 mm K-Hex elektróda / föld rudazat beütő	222	∅ 25	1	1	4932399269	4002395358816	19 835	25 191



21 mm K-Hatszög / SDS-Max speciális rendszertartozékok

Tömörítő szerszámok

Alkalmazása: Használható föld és ballaszt tömörítésére a beton betöltése előtt. Univerzális kúppal használható.

Leírás	Szélesség (mm) A	Munkahossz (mm) B	Mennyiség	Rendelt mennyiség	Cikkszám	EAN kód	Nettó listaár Ft	Bruttó listaár Ft
Döngőlőtalp	120	120	1	1	4932399270	4002395358823	12 984	16 490

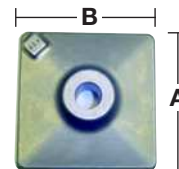

Doroszoló szerszámok

Alkalmazása: Beton érdesítéshez bevonat felvitel előtt, azaz padló- és falfelület kiegyengetéséhez, amelyek új réteg feltele előtt érdesítést igényelnek. Univerzális kúpos tokmány szükséges.

Leírás	Hossz (mm) A	Szélesség (mm) B	Mennyiség	Rendelt mennyiség	Cikkszám	EAN kód	Nettó listaár Ft	Bruttó listaár Ft
Doroszoló fej (16 fog)	50	50	1	1	4932399279	4002395358915	8 496	10 790

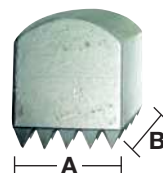

Padlótisztító szerszámok

Alkalmazása: Csemperagasztó, festék, maradék beton és egyéb padlózat borítás eltávolítására. Univerzális kúppal használható.

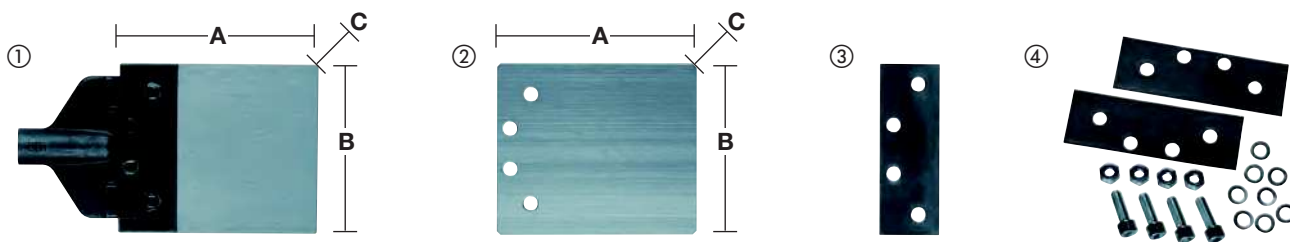

Leírás	Hossz (mm) A	Szélesség (mm) B	Vastagság (mm) C	Mennyiség	Rendelt mennyiség	Cikkszám	EAN kód	Nettó listaár Ft	Bruttó listaár Ft
① Padlótisztító 2 mm pengével. Univerzális kúppal használható.	180	150	2	2	1	4932399272	4002395358847	28 024	35 591
② Tartalék penge 2 mm	180	150	2	1	1	4932399273	4002395358854	4 874	6 190
③ Csere szorító befogás				1	1	4932399275	4002395358878	4 244	5 390
④ Javító készlet 2 tömítőgyűrű, 4 anyacsavar, 4 csavar, 8 alátét				18	1	4932352300	4002395369591	4 559	5 790

Univerzális felfogószárak



Leírás	Teljes hossz (mm) A	Mennyiség	Rendelt mennyiség	Cikkszám	EAN kód	Nettó listaár Ft	Bruttó listaár Ft
① Univerzális SDS-Max felfogószár	300	1	1	4932343771	4002395317745	7 472	9 490
② Univerzális felfogószár 21 mm K-Hatszög	300	1	1	4932399280	4002395358922	2 433	3 090
	450	1	1	4932399281	4002395358939	2 748	3 490

Porvédő

Megakadályozza, hogy a por és a törmelék a befogásba hulljon.

Leírás	Mennyiség	Rendelt mennyiség	Cikkszám	EAN kód	Nettó listaár Ft	Bruttó listaár Ft
Porelvezető védőburkolat	1	1	9170086960	4002395565504		



28 mm Hex vésők

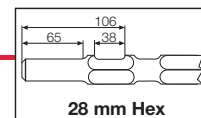

Leírás	Teljes hossz (mm)	Szélesség (mm)	Mennyiség	Rendelt mennyiség	Cikkszám	EAN kód	Nettó listaár Ft	Bruttó listaár Ft
① 28 mm K-Hex hegyes véső	400	-	1	1	4932459774	4058546029463	7 157	9 090
② 28 mm Hex 400 x 35 mm lapos véső	400	35	1	1	4932459775	4058546029470	7 630	9 691
③ 28 mm Hex széles laposvéső	400	80	1	1	4932459776	4058546029487	18 969	24 091
④ 28 mm Hex ásó véső	400	125	1	1	4932459777	4058546029494	18 969	24 091
⑤ 28 mm Hex aszfaltvágó	400	90	1	1	4932459778	4058546029500	23 063	29 291
⑥ 28 mm Hex kúpos döngölőlemez szerszámtartó	-	-	1	1	4932459779	4058546029517	8 654	10 991
⑦ 28 mm Hex döngölőlemez	200	200	1	1	4932459780	4058546029524	14 323	18 191

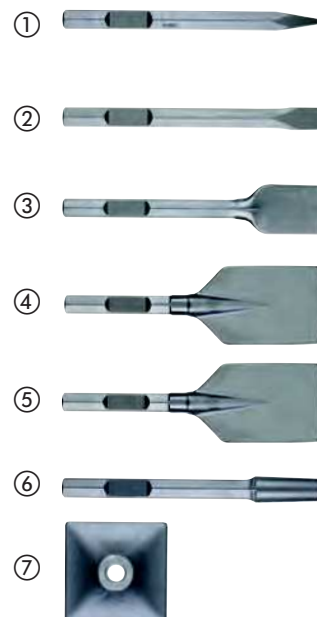



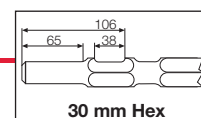



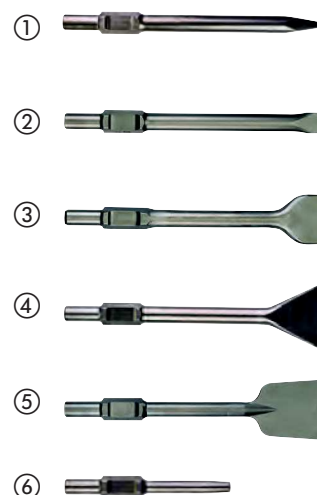

30 mm Hex vésők



Leírás	Teljes hossz (mm)	Szélesség (mm)	Mennyiség	Rendelt mennyiség	Cikkszám	EAN kód	Nettó listaár Ft	Bruttó listaár Ft
① 30 mm Hex hegyes véső	400	-	1	1	4932464162	4058546221072	8 436	10 714
② 30 mm Hex lapos véső	400	32	1	1	4932464163	4058546221089	8 864	11 258
③ 30 mm Hex lapos véső	400	75	1	1	4932464164	4058546221096	20 611	26 176
④ 30 mm Hex ásó véső	400	100	1	1	4932464165	4058546221102	22 940	29 134
⑤ 30 mm Hex aszfaltvágó	400	90	1	1	4932464166	4058546221119	21 504	27 311
⑥ 30 mm Hex kúpos döngölőlemez szerszámtartó	-	-	1	1	4932464167	4058546221126	6 339	8 051

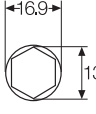
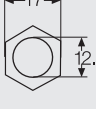
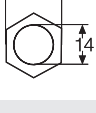
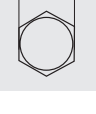
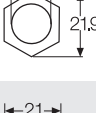
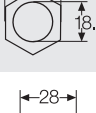
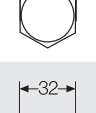

Név			Alkalmazható
① SDS-plus	Fúró		AEG, MILWAUKEE®, Bosch, Dewalt, Hilti, Hitachi, Kango, Makita, Ryobi
① SDS-plus	Véső		AEG, MILWAUKEE®, Bosch, Dewalt, Hilti, Hitachi, Kango, Makita, Ryobi
② SDS-Max	Fúró		AEG, MILWAUKEE®, Bosch, Dewalt, Hilti, Hitachi, Kango, Makita, Ryobi
② SDS-Max	Véső		AEG, MILWAUKEE®, Bosch, Dewalt, Hilti, Hitachi, Kango, Makita, Ryobi
③ Bordás	Fúró		AEG, MILWAUKEE®, Bosch, Dewalt, Hilti, Hitachi, Kango, Makita, Metabo
④ Torzított bordás	Véső		AEG, MILWAUKEE®, Bosch, Dewalt, Hilti, Hitachi, Kango, Makita, Metabo
⑤ 13 mm Hatszög	Fúró		Hitachi, Makita
⑥ 17 mm Hatszög	Véső		Hitachi, Makita
⑦ 19 mm K-Hatszög	Véső		Kango
⑧ 19 mm Hatszög	Véső		AEG, MILWAUKEE®, Bosch, Dewalt, Ryobi
⑨ 21 mm K-Hatszög	Fúró		Hitachi, Kango, Makita, MILWAUKEE®
⑩ 21 mm K-Hatszög	Véső		Hitachi, Kango, Makita, MILWAUKEE®
⑪ 28 mm K-Hatszög	Véső		AEG, MILWAUKEE®
⑫ 32 mm Hatszög	Véső		Atlas Copco, Kango, MILWAUKEE®

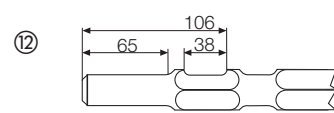
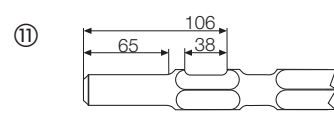
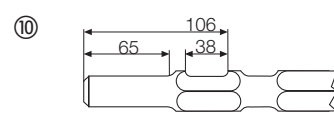
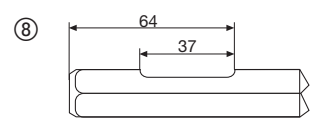
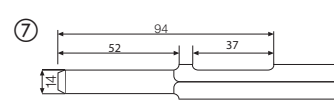
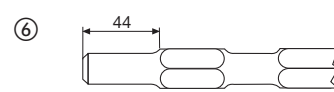
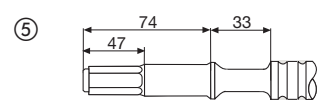
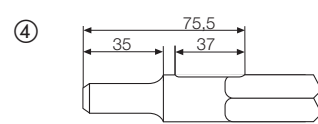
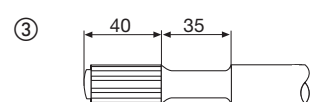
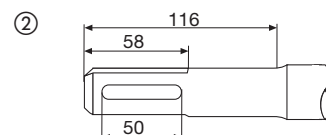
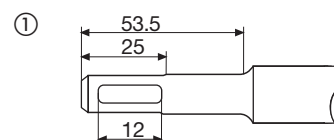

Betonfúrók - hengeres szár - DIN 8039

Betonfúró 2 élű karbid fúrófejjel

Alkalmazható téglá, kerámiás elemek, beton, vakolat, pala és gázbeton blokkok fúrásához.

Készült: Németországban.

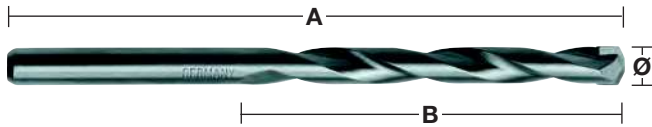

Ø (mm)	Teljes hossz (mm) A	Munkahossz (mm) B	Mennyiség	Rendelt mennyiség	Cikkszám	EAN kód	Nettó listaár Ft	Bruttó listaár Ft
3	70	40	1	1	4932363630	4002395332007	291	370
3.5	80	45	1	1	4932399916	4002395365746	346	440
4	85	50	1	1	4932363631	4002395332014	260	331
4.5	85	50	1	1	4932363632	4002395332021	315	401
5	85	50	1	1	4932363633	4002395332038	268	341
5	150	90	1	1	4932363634	4002395332045	433	550
5.5	85	50	1	1	4932363635	4002395332052	299	380
5.5	150	90	1	1	4932367035	4002395333998	465	591
6	100	60	1	1	4932363636	4002395332069	276	351
6	150	90	1	1	4932363637	4002395332076	449	571
6	200	150	1	1	4932399383	4002395360000	559	710
6	600	550	1	1	4932352506	4002395371648	1 803	2 290
6.5	100	60	1	1	4932363638	4002395332083	339	431
6.5	150	90	1	1	4932367036	4002395334605	512	651
7	100	60	1	1	4932363639	4002395332090	378	481
7	150	90	1	1	4932367037	4002395334612	551	700
7.5	100	60	1	1	4932399917	4002395365753	441	561
8	120	80	1	1	4932363640	4002395332106	402	511
8	200	150	1	1	4932363641	4002395332113	756	961
8	400	350	1	1	4932399384	4002395360017	1 331	1 691
8	600	550	1	1	4932352507	4002395371655	2 197	2 791
8.5	120	80	1	1	4932363642	4002395332120	661	840
9	120	80	1	1	4932363643	4002395332137	520	661
9.5	120	80	1	1	4932399919	4002395365777	598	760
10	120	80	1	1	4932363644	4002395332144	520	661
10	200	150	1	1	4932363645	4002395332151	937	1 190
10	400	350	1	1	4932399385	4002395360024	1 488	1 890
10	600	550	1	1	4932352508	4002395371662	2 669	3 390
11	150	85	1	1	4932363646	4002395332168	701	891
12	150	85	1	1	4932363647	4002395332175	701	891
12	200	150	1	1	4932363648	4002395332182	1 173	1 490
12	400	350	1	1	4932399386	4002395360031	1 567	1 991
12	600	550	1	1	4932352510	4002395371686	3 299	4 190
13	150	90	1	1	4932363649	4002395332199	1 016	1 291
13	400	350	1	1	4932352512	4002395371709	2 197	2 791
14	150	90	1	1	4932363650	4002395332205	1 094	1 390
14	400	350	1	1	4932399387	4002395360048	1 724	2 190
14	600	550	1	1	4932352513	4002395371716	2 354	2 990
15	160	100	1	1	4932399380	4002395359974	1 331	1 691
16	160	100	1	1	4932373914	4002395353446	1 331	1 691
16	400	350	1	1	4932399388	4002395360055	2 276	2 891
16	600	550	1	1	4932352514	4002395371723	2 433	3 090
18	160	100	1	1	4932399229	4002395358434	1 567	1 991
18	400	350	1	1	4932352515	4002395371730	2 748	3 490
20	160	100	1	1	4932399230	4002395358441	1 961	2 491
20	400	350	1	1	4932399389	4002395360062	3 614	4 590
20	600	550	1	1	4932352516	4002395371747	4 559	5 790
22	400	350	1	1	4932352517*	4002395371754		
①	Betonfúró készlet (5 darab) Ø 4 / 5 / 6 / 8 / 10 mm.		5	1	4932352333	4002395369928	1 646	2 091
②	Betonfúró készlet (8 darab) Ø 3 / 4 / 5 / 6 / 7 / 8 / 9 / 10 mm.		8	1	4932352334	4002395369935	3 220	4 090

①

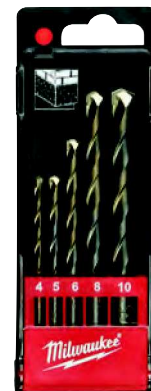

②



Prémium betonfúrók - hengeres szár DIN 8039

A kiváló minőségű beton fúrószárak egyedülálló, központozóval ellátott formájuknak, valamint a H-spirális hornyoknak köszönhetően maximális fúrási sebességűek, valamint hosszabb élettartamúak még az olyan kemény anyagokban is, mint a beton, gázbeton, falazat, terméskő, műkő, kerámia burkolólap, pala vagy gránit.

12 mm-es átmérőtől – a befogótokmányban való csúszkálás megakadályozásának érdekében – a fúrószárak több lapos befogással vannak ellátva.

Készült: Németországban.

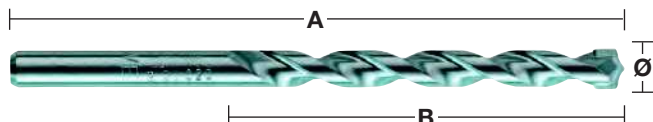

Ø (mm)	Teljes hossz (mm) A	Munkahossz (mm) B	Mennyiség	Rendelt mennyiség	Cikkszám	EAN kód	Nettó listaár Ft	Bruttó listaár Ft	
3	70	40	1	1	4932399394	4002395360116	378	481	
4	85	50	1	1	4932399395	4002395360123	417	530	
5	85	50	1	1	4932399396	4002395360130	409	520	
5.5	85	50	1	1	4932399397	4002395360147	417	530	
6	100	60	1	1	4932399398	4002395360154	417	530	
6.5	100	60	1	1	4932399399	4002395360161	441	561	
7	100	60	1	1	4932399400	4002395360178	543	690	
8	120	80	1	1	4932399401	4002395360185	520	661	
9	120	80	1	1	4932399402	4002395360192	661	840	
10	120	80	1	1	4932399403	4002395360208	630	801	
12	150	90*	1	1	4932399404	4002395360215	858	1 090	
14	150	90*	1	1	4932399405	4002395360222	1 331	1 691	
15	160	100*	1	1	4932399406	4002395360239	1 803	2 290	
16	160	100*	1	1	4932399407	4002395360246	2 039	2 590	
18	160	100*	1	1	4932399408	4002395360253	2 984	3 790	
20	160	100*	1	1	4932399409	4002395360260	2 984	3 790	
①	Betonfúró készlet S plus (5 darab). Műanyag dobozban,			5	1	4932352336	4002395369959	2 591	3 291
	Ø 4 / 5 / 6 / 8 / 10 mm.								
②	Betonfúró készlet S plus (7 darab). Műanyag dobozban,			7	1	4932352337	4002395369966	4 323	5 491
	Ø 4 / 5 / 5,5 / 6 / 7 / 8 / 10 mm.								



Többfunkciós fúrószárak

Ezek a TCT fúrók fémekben, fában és kőben is használhatók, de csak fúrás módban.

Az ütés funkció nem használható ezekkel a fúrókkal.

Azoknak ajánljuk, akiknek egyszerre kell átfúrniuk több fajta anyagon.

Készült: Németországban.

①

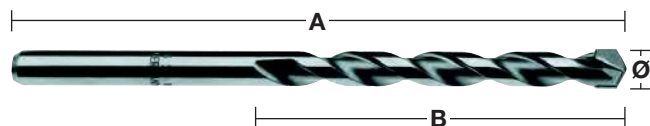

Ø (mm)	Teljes hossz (mm) A	Munkahossz (mm) B	Mennyiség	Rendelt mennyiség	Cikkszám	EAN kód	Nettó listaár Ft	Bruttó listaár Ft
3	70	40	1	1	4932430147	4002395378081	717	911
4	85	50	1	1	4932430148	4002395378098	717	911
5	85	50	1	1	4932430149	4002395378104	724	920
5.5	85	50	1	1	4932430150	4002395378111	724	920
5.5	150	90	1	1	4932430151	4002395378128	937	1 190
6	100	60	1	1	4932430152	4002395378135	732	930
6	150	90	1	1	4932430153	4002395378142	937	1 190
6	200	150	1	1	4932430154	4002395378159	1 173	1 490
6.5	150	90	1	1	4932430155	4002395378166	937	1 190
6.5	200	150	1	1	4932430156	4002395378173	1 252	1 591
7	100	60	1	1	4932430157	4002395378180	780	991
8	120	80	1	1	4932430158	4002395378197	780	991
8	250	200	1	1	4932430159	4002395378203	1 252	1 591
10	120	80	1	1	4932430160	4002395378210	937	1 190
10	250	200	1	1	4932430161	4002395378227	1 488	1 890
12	150	90	1	1	4932430162	4002395378234	1 331	1 691
① Többfunkciós fúrószár készlet (7 darab) Ø 3 / 4 / 5 / 6 / 6 / 8 / 10 mm.			7	1	4932352335	4002395369942	4 874	6 190
Többfunkciós fúrószár készlet (7 darab) Ø 4 / 5 / 5,5 / 6 / 7 / 8 / 10 mm.			7	1	4932352836	4002395374946	5 425	6 890

Üveg- és csempefúrók

Üveg, csempeleapok, tükrök, kerámiák fúrásához alkalmas.

Készült: Németországban.

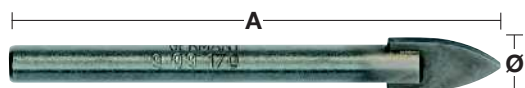

Ø (mm)	Teljes hossz (mm) A	Mennyiség	Rendelt mennyiség	Cikkszám	EAN kód	Nettó listaár Ft	Bruttó listaár Ft
3	90	1	1	4932399393	4002395360109	551	700
4	90	1	1	4932363884	4002395333585	622	790
5	90	1	1	4932363885	4002395333592	646	821
6	90	1	1	4932363886	4002395333608	709	901
8	95	1	1	4932363887	4002395333615	937	1 190
10	100	1	1	4932363888	4002395333622	1 173	1 490



Ütvecsavarozókhoz is alkalmas auger fúrók

Használható az összes vezetékes és akkumulátoros fúróval és ütvecsavarozóval is.

Megkönnyíti a fúrást mind az egy kézzel végzett munkáknál, mint a fej felett és létrán végzett fúrás alkalmával, csökkentve a fúró megszorulásából fakadó sérülés kockázatát.

A különleges zónás edzési eljárásnak köszönhetően a szár különlegesen kemény, a fúróhegy tartós és a fúrótest tökéletesen rugalmas. Az új MILWAUKEE® Through-Center fejgeometria - ahol a vezető vágóél az előtölő csavarorsó középpontjával egyenes összeköttetésben van.

Ez hatékony forgácselvezetést biztosít és lehetővé teszi a folyamatos előtolást.

A 20° fokos szögben kiképzett vágóél biztosítja a könnyű forgácseltávolítást.

Polírozott és porszórású horony kialakítás sima felületet eredményez a fokozott forgácseltávolítás és a nagyobb előtolási sebesség érdekében, és csökkenti a forgács megszorulásának valószínűségét.

A gyártás utolsó fázisában a marás maradványait eltávolították, így a felület sima lett

A Lewis spirál nagy és széles menete biztosítja a gyors forgácseltávolítást

Éles vágóélek a sima, tiszta furatokért.

A vágóélek újraélezhető.

7/16" befogással. A 1/2" -os meghajtású ütvecsavarozókkal történő használathoz a 48660061 cikkszámú adapter alkalmazása szükséges.

Használható kemény és puhafához, nedves és kezelt fához, furnérlemezhez, faforgácslaphoz, WPC (fa-műanyag kompozit), laminált gerendákhoz és panelekhez, egzotikus és keményfához, mint például a bongossi, az iroko, a teak, a bükk, a tölgy stb.



Rövid kivitel

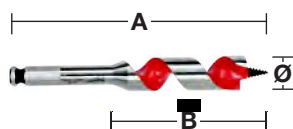

Különleges rövid kialakítás biztosítja a szűk nehezen hozzáférhető helyeken történő fúrást.

Ø (mm)	Teljes hossz (mm) A	Munkahossz (mm) B	Befogó szár	Mennyiség	Rendelt mennyiség	Cikkszám	EAN kód	Nettó listaár Ft	Bruttó listaár Ft
18	153	100	7/16" Hex	1	1	48130683	045242091379	2 433	3 090
20	153	100	7/16" Hex	1	1	48130813	045242091522	2 512	3 191
22	153	100	7/16" Hex	1	1	48130873	045242091638	2 984	3 790
25	153	100	7/16" Hex	1	1	48131003	045242091782	3 457	4 391
28	153	100	7/16" Hex	1	1	48131123	045242091935	3 929	4 990
32	153	100	7/16" Hex	1	1	48131253	045242092031	5 110	6 490

Hosszú kivitel

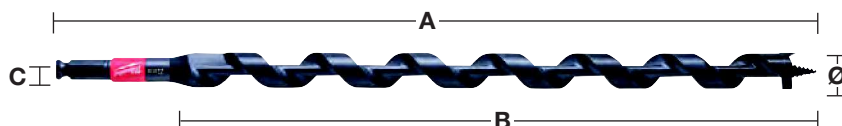

Ø (mm)	Teljes hossz (mm) A	Munkahossz (mm) B	Befogó szár	Mennyiség	Rendelt mennyiség	Cikkszám	EAN kód	Nettó listaár Ft	Bruttó listaár Ft
14	460	395	7/16" Hex	1	1	48136754	045242518999	4 717	5 991
16	460	395	7/16" Hex	1	1	48136756	045242519002	4 874	6 190
18	460	395	7/16" Hex	1	1	48136758	045242500994	5 346	6 790
19	460	395	7/16" Hex	1	1	48136759	045242519019	5 661	7 190
20	460	395	7/16" Hex	1	1	48136760	045242501007	6 055	7 690
22	460	395	7/16" Hex	1	1	48136762	045242519033	6 449	8 191
26	460	395	7/16" Hex	1	1	48136766	045242501014	8 181	10 390
29	460	395	7/16" Hex	1	1	48136769	045242519057	9 835	12 491
Fúrókészlet táskában (4 darab)									
Ø 14 / 16 / 18 / 20 x 460 mm.				4	1	48136780	045242005383	24 717	31 391

Rendszertartozékok

Leírás	Mennyiség	Rendelt mennyiség	Cikkszám	EAN kód	Nettó listaár Ft	Bruttó listaár Ft
Adapter: 1/2"-os meghajtás 7/16"-os hatszögű meghajtásra és Hex 11 mm-hez. A 7/16" öntölásos fúrókhoz és ütvecsavarozókhoz is alkalmas auger fúrókhoz.	1	1	48660061	045242155118	4 638	5 891



Fafúrók fúrési sebessége

Az alábbi táblázatok megadják a javasolt fordulatszámot a leghatékonyabb fúrési/vágási sebesség eléréséhez. A táblázat csak útmutatást ad, a ténylegesen ideális fordulatszám a felhasználótól és a fúrt anyagtól függ.

Auger fúrók

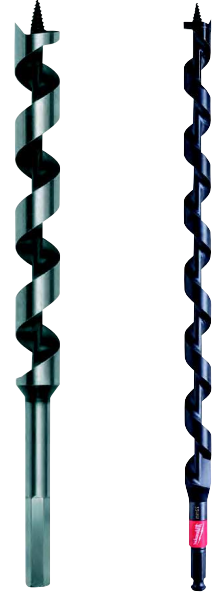
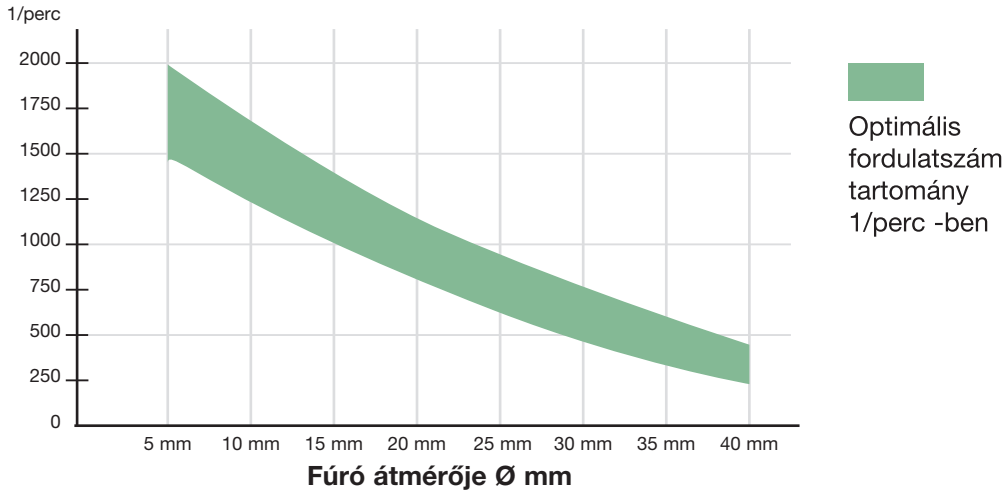

Forstner fúrók / Öntolósos fúrók

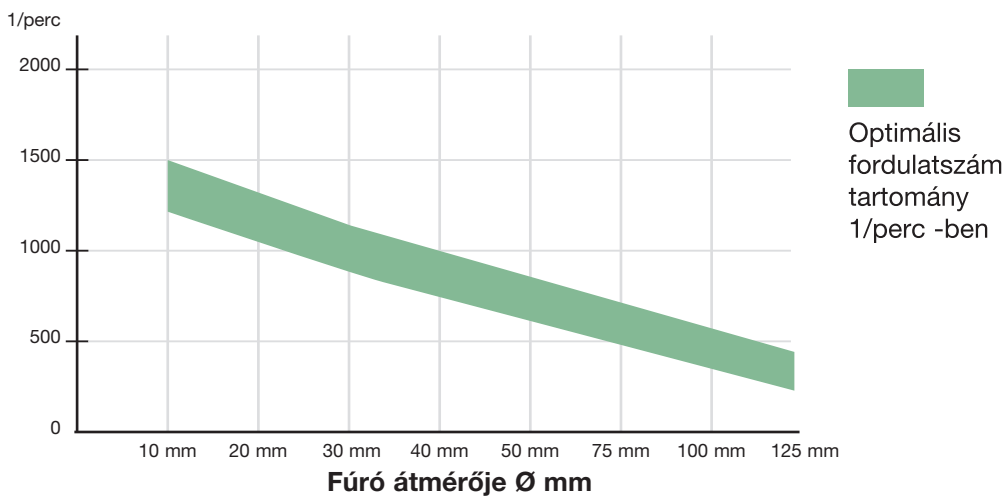

Fafűrők

Nagy igénybevételű, precíziós fúráshoz fában, nagy keresztmetszetű gerendákban, földmgerendákban, farostlemezben és furnérlemezben. A Lewis spirál nagy és széles menete biztosítja a gyors forgácseltávolítást. A hatszögű befogás biztonságos rögzítést biztosít.

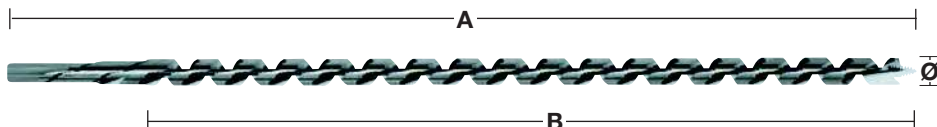

Ø (mm)	Teljes hossz (mm) A	Munkahossz (mm) B	Befogó szár	Mennyiség	Rendelt mennyiség	Cikkszám	EAN kód	Nettó listaár Ft	Bruttó listaár Ft
6	230	155	6.5 mm Hex	1	1	4932430175	4002395378364	858	1 090
6	460	385	6.5 mm Hex	1	1	4932430176	4002395378371	1 252	1 591
8	230	155	6.5 mm Hex	1	1	4932363681	4002395331796	858	1 090
8	460	385	6.5 mm Hex	1	1	4932363688	4002395331710	1 252	1 591
10	230	155	8.5 mm Hex	1	1	4932363682	4002395331802	937	1 190
10	460	385	8.5 mm Hex	1	1	4932363689	4002395331727	1 331	1 691
10	600	530	8.5 mm Hex	1	1	4932363696	4002395331642	2 118	2 690
12	230	155	10 mm Hex	1	1	4932363683	4002395331819	1 094	1 390
12	460	385	10 mm Hex	1	1	4932363690	4002395331734	1 488	1 890
12	600	530	10 mm Hex	1	1	4932363697	4002395331659	2 512	3 191
14	230	155	11 mm Hex	1	1	4932363684	4002395331826	1 252	1 591
14	460	385	11 mm Hex	1	1	4932363691	4002395331741	1 724	2 190
14	600	530	11 mm Hex	1	1	4932363698	4002395331666	2 984	3 790
16	230	155	11 mm Hex	1	1	4932363685	4002395331833	1 331	1 691
16	460	385	11 mm Hex	1	1	4932363692	4002395331758	1 961	2 491
16	600	530	11 mm Hex	1	1	4932363699	4002395331673	3 220	4 090
18	230	155	11 mm Hex	1	1	4932363686	4002395331840	1 488	1 890
18	460	385	11 mm Hex	1	1	4932363693	4002395331765	2 276	2 891
18	600	530	11 mm Hex	1	1	4932363700	4002395331680	3 535	4 490
20	230	155	11 mm Hex	1	1	4932363687	4002395331857	1 882	2 391
20	460	385	11 mm Hex	1	1	4932363694	4002395331772	2 984	3 790
20	600	530	11 mm Hex	1	1	4932363701	4002395331697	4 087	5 191
22	230	155	11 mm Hex	1	1	4932373363	4002395347889	2 354	2 990
22	460	385	11 mm Hex	1	1	4932363695	4002395331789	2 984	3 790
22	600	530	11 mm Hex	1	1	4932363702	4002395331703	5 268	6 691
24	230	155	11 mm Hex	1	1	4932373364	4002395347896	2 669	3 390
24	460	385	11 mm Hex	1	1	4932373370	4002395348558	4 795	6 090
26	230	155	11 mm Hex	1	1	4932373365	4002395348503	2 984	3 790
26	460	385	11 mm Hex	1	1	4932373371	4002395348565	4 874	6 190
28	230	155	11 mm Hex	1	1	4932373366	4002395348510	3 614	4 590
28	460	385	11 mm Hex	1	1	4932373372	4002395348572	5 819	7 391
30	230	155	11 mm Hex	1	1	4932373367	4002395348527	4 165	5 290
30	460	385	11 mm Hex	1	1	4932373373	4002395348589	6 843	8 691
32	230	155	11 mm Hex	1	1	4932373368	4002395348534	4 638	5 891
32	460	385	11 mm Hex	1	1	4932373374	4002395348596	7 472	9 490
Csigafűrő készlet (6 darab)			Fa doboz	6	1	4932373380	4002395349258	8 811	11 190
① Ø 8 / 10 / 12 / 14 / 16 / 18 mm x 230 mm									



Forstner fúrók

Központosító a fúróhegy precíz elhelyezéséhez, periférikus élek biztosítják a forgácsmentes furatot és a lyukak pontosságát. DIN 74836. Nagy igénybevételt követelő munkákhoz, alkalmas puha- és keményfában.

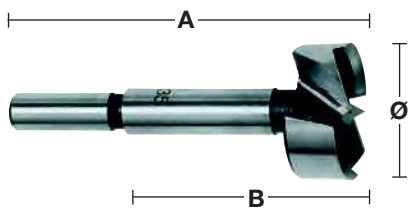

Ø (mm)	Teljes hossz (mm) A	Munkahossz (mm) B	Befogó szár	Mennyiség	Rendelt mennyiség	Cikkszám	EAN kód	Nettó listaár Ft	Bruttó listaár Ft
10	90	50	9.5 mm hengeres	1	1	4932363703	4002395331468	638	811
12	90	50	9.5 mm hengeres	1	1	4932363704	4002395331475	638	811
14	90	50	9.5 mm hengeres	1	1	4932363705	4002395331482	685	870
15	90	50	9.5 mm hengeres	1	1	4932363883	4002395333738	732	930
16	90	50	9.5 mm hengeres	1	1	4932363706	4002395331499	772	981
18	90	50	9.5 mm hengeres	1	1	4932363707	4002395331505	858	1 090
20	90	50	9.5 mm hengeres	1	1	4932363708	4002395331512	937	1 190
25	90	50	9.5 mm hengeres	1	1	4932363711	4002395331543	1 094	1 390
26	90	50	9.5 mm hengeres	1	1	4932363712	4002395331550	1 016	1 291
30	90	50	9.5 mm hengeres	1	1	4932363714	4002395331574	1 173	1 490
32	90	50	9.5 mm hengeres	1	1	4932363715	4002395331581	1 173	1 490
35	90	50	9.5 mm hengeres	1	1	4932363717	4002395331604	1 252	1 591
40	90	50	9.5 mm hengeres	1	1	4932363720	4002395331635	1 488	1 890
50	90	50	9.5 mm hengeres	1	1	4932373923	4002395353538	2 118	2 690
Forstner fúrók (5 darab) ① Ø 15 / 20 / 25 / 30 / 35 mm				5	1	4932373379	4002395349241	5 189	6 591

SWITCHBLADE™ öntolós fűrók

Sebesség: az agresszív spirál-kialakításnak köszönhetően a fej gyorsabban és erőlködés nélkül halad a fában, ami gyorsabb fűrást eredményez.

Cserélhető SWITCHBLADE™: A SWITCHBLADE™ cserélhető élrendszer biztosítja a vágóélek állandó élességét. Növeli a termelékenységet az élezési idő kiküszöbölésével és meghosszabbítja a fej élettartamát.

Alkalmazása: Minden olyan általános felhasználó, villanyszerelő, vízvezeték-szerelő és épületgépészeti szakember számára megfelel, akik fába kell hogy fűrjanak bármilyen típusú cső, szellőző vagy kábel csatorna számára

Minden öntolós fűrőt 2 db pengével, 2 db cserélhető előtoló csavarorsóval, 2 db rögzítőcsavarral és egy imbuszkulccsal szállítunk.



Ø (mm)	Befogó szár	Mennyiség	Rendelt mennyiség	Cikkszám	EAN kód	Nettó listaár Ft	Bruttó listaár Ft
35	7/16" Hex	1	1	48255120	045242157471	4 717	5 991
38	7/16" Hex	1	1	48255125	045242157488	4 953	6 291
51	7/16" Hex	1	1	48255135	045242157495	5 898	7 491
54	7/16" Hex	1	1	48255140	045242157525	6 449	8 191
57	7/16" Hex	1	1	48255143	045242225903	6 764	8 591
65	7/16" Hex	1	1	48255150	045242157532	7 315	9 291



SWITCHBLADE™ 5 darabos készlet

Leírás	Mennyiség	Rendelt mennyiség	Cikkszám	EAN kód	Nettó listaár Ft	Bruttó listaár Ft
SWITCHBLADE™ 5 darabos készlet Tartalma: 4 SWITCHBLADE™ öntolós fűró Ø 35 / 38 / 54 / 65 mm, QUIK-LOK 140 mm-es toldószár, 4 x cserélhető SWITCHBLADE™ penge (minden méretből 1), 4 x előtoló csavarorsó, 4 x csavarkészlet, 1 x imbuszkulcs	5	1	49225100	045242157686	26 213	33 291



SWITCHBLADE™ cserélhető pengék

Ø (mm)	Mennyiség	Rendelt mennyiség	Cikkszám	EAN kód	Nettó listaár Ft	Bruttó listaár Ft
35	1	1	48255420	045242225842	591	751
38	1	1	48255425	045242225859	591	751
51	1	1	48255435	045242225866	591	751
54	1	1	48255440	045242225873	591	751
57	1	1	48255443	045242225880	591	751
65	1	1	48255450	045242226474	591	751

SWITCHBLADE™ javítókészlet tárolórekeszben

Tartalma: 1 x előtoló csavarorsó, 2 x csavarkészlet, 1 x imbuszkulcs, 1 x tárolórekesz csere SWITCHBLADE™ tárolására

5	1	48255280	045242225934	858	1 090
---	---	----------	--------------	-----	-------



Öntolós fúrók

Minden méret tartalmazza az eltávolítható és cserélhető előtoló csavarorsót.

Két előtoló csavarorsó mindegyik fúróhoz.

Az előtoló csavarorsó gyors, erőfeszítés nélküli előtolást biztosít még görcsös fában is.

A belső vágóélek teljes körben vágnak tiszta, sima lyukakat tolás nélkül.

Minden öntolós fúrót 2 db pengével, 2 db cserélhető előtoló csavarorsóval, 2 db rögzítőcsavarral és egy imbuszkulccsal szállítunk.

Ø (mm)	Befogó szár	Mennyiség	Rendelt mennyiség	Cikkszám	EAN kód	Nettó listaár Ft	Bruttó listaár Ft
25	7/16" Hex	1	1	48251002	045242119028	2 748	3 490
29	7/16" Hex	1	1	48251122	045242119073	2 984	3 790
32	7/16" Hex	1	1	48251252	045242119127	3 535	4 490
35	7/16" Hex	1	1	48251372	045242119172	4 165	5 290
38	7/16" Hex	1	1	48251502	045242119226	4 638	5 891
44	7/16" Hex	1	1	48251752	045242119271	4 874	6 190
51	7/16" Hex	1	1	48252002	045242119325	5 504	6 991
54	7/16" Hex	1	1	48252122	045242119370	5 819	7 391
57	7/16" Hex	1	1	48252252	045242119424	6 291	7 990
65	7/16" Hex	1	1	48252562	045242119479	6 606	8 390
Előtoló csavarorsó – durva menet 1/4"		1	1	48286870	045242122707	394	501
1/8" imbuszkulcs különböző befogótűkhöz		1	1	49960060	045242221455		
Csavar készlet		1	1	06832625	-		



Nagy öntolós fúrók

Nagy öntoló fúró 76, 92, és 116-os méreteken. Minden fúró dupla belső vágóélekkel rendelkezik, ami az egész átmérő területén tiszta, sima lyukat vág nyomás nélkül.

Cserélhető befogó.

Ø (mm)	Befogó szár	Mennyiség	Rendelt mennyiség	Cikkszám	EAN kód	Nettó listaár Ft	Bruttó listaár Ft
76	3 hornyos	1	1	48253001	045242119509	7 472	9 490
92	3 hornyos	1	1	48253621	045242119554	7 787	9 890
116	3 hornyos	1	1	48254621	045242119608	12 197	15 491
Cserélhető befogó		1	1	48070201	045242088904	1 646	2 091
Előtoló csavarorsó – általános menet		1	1	48286880	045242122806	654	831
Csavar készlet		1	1	06833150	-		
Imbuszkulcs 5/32"		1	1	49960070	045242221554	102	130



Öntolós fúrókészlet

Leírás	Mennyiség	Rendelt mennyiség	Cikkszám	EAN kód	Nettó listaár Ft	Bruttó listaár Ft
Öntolós fúrókészlet (7 darab)						
Öntolós fúrók Ø 25 / 29 / 32 / 38 / 44 / 54 / 65 mm, toldószár 140 mm hosszal és előtoló csavarorsók	7	1	49220130	045242180301	23 929	30 390



Toldószárak

Öntoló fúrókhoz, auger fúrókhoz és lyukfűrészekhez (Ø 25 mm vagy nagyobb) 7/16" Hex szárral.

Teljes hossz (mm) A	Mennyiség	Rendelt mennyiség	Cikkszám	EAN kód	Nettó listaár Ft	Bruttó listaár Ft
① 140	1	1	48281030	045242122653	2 984	3 790
300	1	1	48284006	045242122516	2 354	2 990
② 450	1	1	48284011	045242122561	3 457	4 391
600	1	1	48284016	045242122615	3 850	4 890

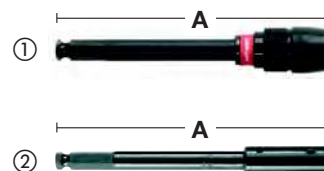

Fafúró készlet központosító csúccsal - DIN 7487 E

Keményfában, furnérlemezben, farostlemezben és minden természetes kemény- és puhafában való fúráshoz alkalmas.

DIN 7487 szabvány szerint gyártott.

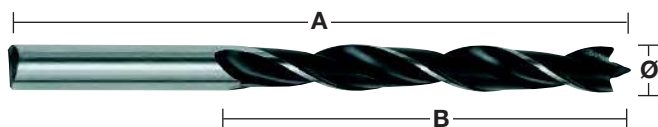

①



②



Ø (mm)	Teljes hossz (mm) A	Munkahossz (mm) B	Befogó szár	Mennyiség	Rendelt mennyiség	Cikkszám	EAN kód	Nettó listaár Ft	Bruttó listaár Ft
3	60	33	3 mm hengeres	1	1	4932363651	4002395331307	157	200
4	75	43	4 mm hengeres	1	1	4932363652	4002395331314	197	251
5	86	52	5 mm hengeres	1	1	4932363653	4002395331321	197	251
6	97	60	6 mm hengeres	1	1	4932363654	4002395331338	197	251
7	109	69	7 mm hengeres	1	1	4932363655	4002395331345	197	251
8	117	75	8 mm hengeres	1	1	4932363656	4002395331352	228	290
9	125	80	9 mm hengeres	1	1	4932363657	4002395331369	228	290
10	133	87	10 mm hengeres	1	1	4932363658	4002395331376	252	321
11	142	89	10 mm hengeres	1	1	4932363659	4002395331383	315	401
12	151	96	10 mm hengeres	1	1	4932363660	4002395331390	339	431
13	151	96	10 mm hengeres	1	1	4932363661	4002395331406	409	520
14	151	97	10 mm hengeres	1	1	4932363662	4002395331413	433	550
15	151	97	10 mm hengeres	1	1	4932363663	4002395331420	528	671
16	151	97	10 mm hengeres	1	1	4932363664	4002395331437	598	760
18	180	120	10 mm hengeres	1	1	4932363665	4002395331444	937	1 190
20	200	130	10 mm hengeres	1	1	4932363666	4002395331451	1 331	1 691
① Fafúró készlet (5 darab) Ø 4 / 5 / 6 / 8 / 10 mm.			Műanyag doboz	5	1	4932352465	4002395371242	937	1 190
② Fafúró készlet (8 darab) Ø 3 / 4 / 5 / 6 / 7 / 8 / 9 / 10 mm.			Műanyag doboz	8	1	4932352466	4002395371259	1 331	1 691

Lapos fúrók

Nagy átmérőjű lyukak gyors kifúrásához ajánlott.

Használható természetes puha- és keményfában, farostlemezben.

Ideális ajtózárokhoz, hornyoláshoz, villanszerelési és vízszelési munkákhoz.

1/4" hatszög szárral (DIN E 6.3) a direkt bitbefogású szerszámgépekhez, illetve a biztosabb tokmányba rögzítésért.

Köszörlött fúróhegy a pontos pozicionálásért és éles szárnyak a tökéletesebb fúrási teljesítményért.

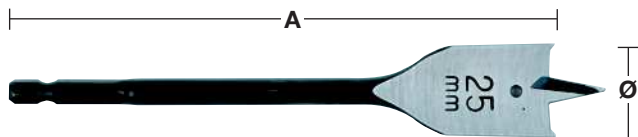

①

Ø (mm)	Teljes hossz (mm) A	Mennyiség	Rendelt mennyiség	Cikkszám	EAN kód	Nettó listaár Ft	Bruttó listaár Ft
6	152	1	1	4932352487	4002395371457	331	421
6	400	1	1	4932352488	4002395371464	1 173	1 490
8	152	1	1	4932363130	4002395332618	370	470
8	400	1	1	4932352489	4002395371471	1 173	1 490
10	152	1	1	4932363131	4002395332625	370	470
10	400	1	1	4932352490	4002395371488	1 173	1 490
12	152	1	1	4932363132	4002395332632	409	520
12	400	1	1	4932352491	4002395371495	1 252	1 591
13	152	1	1	4932363133	4002395332649	409	520
13	400	1	1	4932352492	4002395371501	1 331	1 691
14	152	1	1	4932363134	4002395332656	425	540
14	400	1	1	4932352493	4002395371518	1 331	1 691
16	152	1	1	4932363135	4002395332663	488	620
16	400	1	1	4932352494	4002395371525	1 331	1 691
18	152	1	1	4932363136	4002395332670	488	620
18	400	1	1	4932352495	4002395371532	1 488	1 890
19	152	1	1	4932363137	4002395332687	520	661
19	400	1	1	4932352496	4002395371549	1 488	1 890
20	152	1	1	4932363138	4002395332694	520	661
20	400	1	1	4932352497	4002395371556	1 567	1 991
22	152	1	1	4932363139	4002395332700	520	661
22	400	1	1	4932352498	4002395371563	1 646	2 091
24	152	1	1	4932363140	4002395332717	559	710
25	152	1	1	4932363141	4002395332724	630	801
25	400	1	1	4932352499	4002395371570	1 961	2 491
26	152	1	1	4932363142	4002395332731	614	780
28	152	1	1	4932363143	4002395332748	669	850
28	400	1	1	4932352500	4002395371587	2 197	2 791
30	152	1	1	4932363144	4002395332755	701	891
30	400	1	1	4932352501	4002395371594	2 276	2 891
32	152	1	1	4932363145	4002395332762	748	950
32	400	1	1	4932352502	4002395371600	2 354	2 990
35	400	1	1	4932352503	4002395371617	2 906	3 691
36	152	1	1	4932363146	4002395332779	937	1 190
38	152	1	1	4932363147	4002395332786	937	1 190
① Laposfúró szett (8 darab)							
Ø 12 / 16 / 18 / 20 / 22 / 25 / 28 / 32 x 152 mm-es hosszú.		8	1	4932352504	4002395371624	5 268	6 691

Toldószár



Leírás	Teljes hossz (mm) A	Befogó szár	Szerszám befogás	Mennyiség	Rendelt mennyiség	Cikkszám	EAN kód	Nettó listaár Ft	Bruttó listaár Ft
Toldószár	305	1/4" Hex	1/4" Hex	1	1	4932363148	4002395332793	1 646	2 091

SPEED FEED™ fafűrők

Fokozott teljesítmény és minőség a lapos fúróhoz képest - gyorsabb fúrás, hosszabb élettartam és kevesebb törés!

Kettős vágóél a gyors és agresszív élékért - tízszer gyorsabb fúrás a lapos fúrókkal szemben

Kúpos kialakítás csökkenti a forgács megszorulásának valószínűségét, kisebb súrlódás a különböző alkalmazások esetén - ennek eredményeként kevesebb a törés.

Durva menetes előtoló csavarorsó növeli az előtolási sebességet minden féle - puha és kemény, nedves és kezelt faanyagban.

Polírozott és porszórású horony kialakítás a fokozott forgácseltávolítás és a nagyobb előtolási sebesség érdekében.

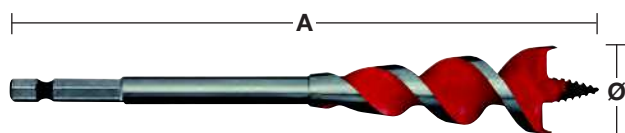

Kettős vágóélek



Kúpos kialakítás

Ø (mm)	Ø (inch)	Teljes hossz (mm) A	Befogó szár	Mennyiség	Rendelt mennyiség	Cikkszám	EAN kód	Nettó listaár Ft	Bruttó listaár Ft
13	1/2"	165	1/4" Hex	1	1	48130048	045242224807	1 094	1 390
16	5/8"	165	1/4" Hex	1	1	48130058	045242224814	1 173	1 490
18	3/4"	165	1/4" Hex	1	1	4932464071	4058546220167	1 767	2 244
20	3/4"	165	1/4" Hex	1	1	48130068	045242224821	1 331	1 690
22	7/8"	165	1/4" Hex	1	1	48130078	045242224838	1 488	1 890
25	1"	165	1/4" Hex	1	1	48130088	045242224845	1 646	2 090
32	1 1/4"	165	1/4" Hex	1	1	48130108	045242224852	2 118	2 690
SPEED FEED™ 4 darabos készlet				4	1	48130400	045242234448	5 032	6 391
Ø 13 / 16 / 20 / / 25 mm									





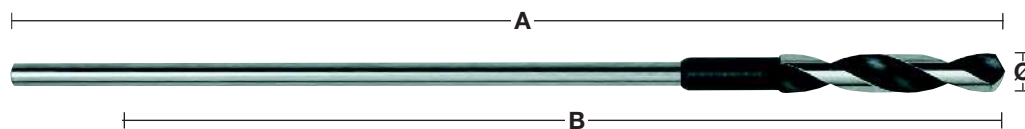

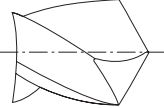
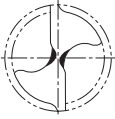
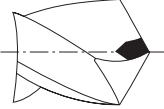

HSS Zsaluzatfűrők - DIN 7490

HSS acélból készült a hosszabb élettartam érdekében. Alkalmas fa, gipszkartonlap és fém fúrásához. Alkalmas mély lyukak fában, műanyagban és fém csatornában történő fúrásához. DIN 7490 szerint és a Német Munkáltatói Felelősség Biztosítói Szövetség építőipart illető biztonsági követelményeinek megfelelően készült. A fúrószár teste a hengeres törzshöz menetesen csatlakozik, ami kiküszöböli a törés veszélyét és biztosítja az abszolút központosságot. A kis csiga-szög és a megnövelt méretű horony biztosítja a gyors és akadálymentes forgács eltávolítást. Készült: Németországban.

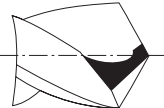

Ø (mm)	Teljes hossz (mm) A	Munkahossz (mm) B	Befogó szár	Mennyiség	Rendelt mennyiség	Cikkszám	EAN kód	Nettó listaár Ft	Bruttó listaár Ft
6	400	300	5 mm hengeres	1	1	4932399672	4002395363223	1 409	1 790
6	600	500	5 mm hengeres	1	1	4932399675	4002395363254	1 488	1 890
8	400	300	6 mm hengeres	1	1	4932363667	4002395331932	1 409	1 790
8	600	500	6 mm hengeres	1	1	4932363674	4002395331864	1 488	1 890
10	400	300	8 mm hengeres	1	1	4932363668	4002395331949	1 646	2 091
10	600	500	8 mm hengeres	1	1	4932363675	4002395331871	1 803	2 290
12	400	300	8 mm hengeres	1	1	4932363669	4002395331956	2 118	2 690
12	600	500	8 mm hengeres	1	1	4932363676	4002395331888	2 276	2 891
14	400	300	8 mm hengeres	1	1	4932363670	4002395331963	2 591	3 291
14	600	500	8 mm hengeres	1	1	4932363677	4002395331895	2 748	3 490
16	400	300	10 mm hengeres	1	1	4932363671	4002395331970	3 063	3 891
16	600	500	10 mm hengeres	1	1	4932363678	4002395331901	3 299	4 190
18	400	300	10 mm hengeres	1	1	4932363672	4002395331987	3 614	4 590
18	600	500	10 mm hengeres	1	1	4932363679	4002395331918	3 850	4 890
20	400	300	10 mm hengeres	1	1	4932363673	4002395331994	4 638	5 891
20	600	500	10 mm hengeres	1	1	4932363680	4002395331925	4 874	6 190
22	400	300	10 mm hengeres	1	1	4932399673	4002395363230	6 291	7 990
22	600	500	10 mm hengeres	1	1	4932399676	4002395363261	6 606	8 390

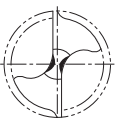
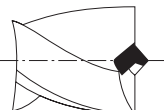
A HSS fúrók hegyének geometriája

		Szabvány/Forma	Használat	Jellemzők
		Normál szabványos csúcs	Normál fúrás acélban, színesfémben és fában.	A széles vágóélű fúrószár robusztus és ellenáll az oldalirányú nyomásnak. A széles vágóélnek köszönhetően nagyobb előtolási nyomásra van szükség. Könnyen újraformálható.
		Véső szegélycsúcs DIN 1412 A	Fúrás tömör acélban nagy átmérőjű fúrószárakkal.	Jó és könnyű középpontozás. Nagyon alacsony tápnyomásra van szükség – kb. 30 %-kal kevesebbre, mint a normális hegyű fúrószáraknál.
		Véső szegélycsúcs módosított vágóéllel DIN 1412 B	Fúrás nagy szilárdságú acélban és acélötvözetekben. Szintén alkalmas fúráshoz vékony lemezanyagokban.	Robosztus és ellenáll az oldalirányú nyomásnak.
		Hasított csúcs DIN 1412 C	Fúrás nagy szilárdságú acélban és acélötvözetekben. Szintén megfelelő mélyfúrószárhoz.	A tökéletes forgács eltávolítás által ez a kivétel ideális mélyfúráshoz. Kiváló középpontozás. Alacsony nyomású előtolást igényel.
		Kettős csúcs öntöttvashoz DIN 1412 D	Öntöttvas fúrásához.	A kiterjesztett főélek lecsökkentik a vágósarok kopását, ami a jobb élettartamot szolgálja. Jó hővezetés. Ellenáll az oldalirányú nyomásnak.
		Központoszó csúcs – DIN 1412 E	Fémlemezek és puha anyagok fúrásához.	Könnyen középpontosozható. Alacsony nyomású előtolást igényel. Vékony anyagok fúrásánál nem ragad be. Pontos és tiszta furatok.
		U csúcs	Nagyteljesítményű, olyan nagy szilárdságú acélhoz, mint a rozsdamentes acél és a saválló acél.	Könnyen középpontosozható. Kicsi fémgorgácsot képez, ami alacsony hőhidat és gyorsabb fúrást biztosít.

Alkalmazási segédlet HSS fúrókhoz

Az alábbi táblázatok megadják a javasolt fordulatszámot a leghatékonyabb fúrási/vágási sebességhez.

A táblázat csak útmutatóul szolgál, az értékek a felhasználótól és a fúrt anyagtól függően módosulhatnak.

A hűtő-és kenőanyagok használata akár ötszörösére is növeli a szerszám élettartamát és a munkadarab felületére is kedvező hatást gyakorol.





Anyag	Anyag típusa	Keménység/ Szakító- szilárdság N/mm ²	Kemény- ség	Furat átmérője mm-ben – ford/perc					Hűtőanyag	
				Ø 1–2	Ø 3–5	Ø 6–10	Ø 11–15	Ø 16–20		
Acél	Nem ötvözött acél szerkezet, nem ötvözött edzett acél	< 400	< HRB 69	4770	1870	930	630	470	Kenő-hűtő folyadék, vágóolaj	
		400–800	< HRC 21	4450	1770	870	580	430		
	Lemezacél	< 800	< HRC 21	4450	1760	860	560	430	Kenő-hűtő folyadék, észter olaj	
	Nem ötvözött szerszámacél	< 800	< HRC 21	4440	1760	860	560	430	Kenő-hűtő folyadék, vágóolaj	
		Ötvözött szerszámacél	< 800	< HRC 21	3950	1550	780	520	390	Kenő-hűtő folyadék, észter olaj
			> 800	> HRC 21	1950	800	390	275	200	
	Ötvözött edzett és hőkezelt acél	< 1200	< HRC 37	2100	890	450	300	210	Kenő-hűtő folyadék, észter olaj	
> 1200		> HRC 38	1350	540	260	170	120			
Előtolás	Előtolás (mm/ford.)			0,03	0,09	0,15	0,20	0,25		
Rozsdamentes acél	Sebes-ség	Rozsdamentes acél	< 1000	< HRC 30	2250	930	450	290	220	Repceolaj, vágóolaj
		Rozsdamentes acél	1000–1200	HRC 30–37	1430	560	280	190	130	
	Előtolás	Előtolás (mm/ford.)			0,02	0,06	0,13	0,18	0,24	
Öntöttvas	Sebes-ség	Temperöntvény	750	HRB 99	4700	2000	1100	800	600	Száraz fúrás
		Lágy	450	HRB 75	4500	1700	950	650	550	Kenő-hűtő folyadék, vágóolaj
		Kemény	700	HRB 96	3450	1350	680	440	340	
	Előtolás	Előtolás (mm/ford.)			0,05	0,10	0,16	0,20	0,25	
Alumínium	Sebes-ség		< 350	< HRC 59	8700	3560	1720	1130	860	Kenő-hűtő folyadék, vágóolaj
	Előtolás	Előtolás (mm/ford.)			0,02	0,08	0,13	0,18	0,23	
Réz	Sebes-ség				5100	2000	990	670	500	Kenő-hűtő folyadék, vágóolaj
	Előtolás	Előtolás (mm/ford.)			0,02	0,10	0,20	0,28	0,35	
Bronz	Sebes-ség				7950	3190	1480	1010	770	Száraz fúrás
	Előtolás	Előtolás (mm/ford.)			0,02	0,11	0,21	0,32	0,35	
Sárgaréz	Sebes-ség				7950	3190	1480	1010	770	Kenő-hűtő folyadék
	Előtolás	Előtolás (mm/ford.)			0,02	0,11	0,21	0,32	0,35	
Magnézium	Sebes-ség				9550	3800	1900	1250	970	Száraz fúrás
	Előtolás	Előtolás (mm/ford.)			0,05	0,10	0,25	0,30	0,35	
Műanyag	Sebes-ség	PVC, Poliamid, Termoplaszt			3500	2500	1800	700	450	Víz
	Előtolás	Előtolás (mm/ford.)			0,05	0,10	0,16	0,21	0,23	

Ford/perc: A tengely és a vágószerszám által megtett percnkénti fordulatok száma.

Előtolás: Az az egyenes távolság, amelyet a szerszám előrehalad a munkadarabban a vágószerszám egy fordulata alatt.

Mértékegysége a fordulatonkénti távolság – mm/fordulat

Alkalmazási segédlet HSS fúrókhoz

				    					
Anyag	Anyag típusa	Keménység/ Szakítószilárdság N/mm ²	Keménység	HSS-R DIN 338	HSS-G DIN 338 DIN 340 DIN 1897 Két Végű	RED COBALT - HSS-G CO - DIN 338 Red Hex HSS-G Titan-Nitrid	Lépcsős fúrók	Hűtőanyag	
Acél	Nem ötvözött acél szerkezet, nem ötvözött edzett acél	< 400	< HRB 69		●	●	●	Kenő-hűtő folya- dék, vágóolaj	
		400–800	< HRC 21	●	●	●	●		
	Lemezacél	< 800	< HRC 21		●	●	●	Kenő-hűtő folya- dék, észter olaj	
	Nem ötvözött szerszámacél	< 800	< HRC 21	●	●	●	●	Kenő-hűtő folya- dék, vágóolaj	
	Ötvözött szerszámacél	< 800	< HRC 21			●	●	●	Kenő-hűtő folya- dék, észter olaj
		> 800	> HRC 21		●	●	▲		
Ötvözött edzett és hőkezelt acél	< 1200	< HRC 37				●	▲	Kenő-hűtő folya- dék, észter olaj	
	> 1200	> HRC 38				●	▲		
Rozsdamentes acél	Rozsdamentes acél	< 1000	< HRC 30		▲	●	▲	Repceolaj, vágóolaj	
	Rozsdamentes acél	1000–1200	HRC 30–37			●	▲		
Öntöttvas	Temperöntvény	750	HRB 99	●	●	●	●	Száraz fúrás	
	Lágy	450	HRB 75	●	●	●	●	Kenő-hűtő folya- dék, vágóolaj	
	Kemény	700	HRB 96	●	●	●	●		
Alumínium		< 350	< HRC 59		▲	●	●	Kenő-hűtő folya- dék, vágóolaj	
Réz					▲	●	●	Kenő-hűtő folya- dék, vágóolaj	
Bronz				●	●	●	●	Száraz fúrás	
Sárgaréz				●	●	●	●	Kenő-hűtő folyadék	
Magnézium						●		Száraz fúrás	
Műanyag	PVC, Poliamid, Termoplaszt				●	●	●	Víz	
Fa				●	●	●		Száraz fúrás	

● A legalkalmasabb. Ezekhez az anyagokhoz ajánlott. ▲ Megfelelő. Ezeknél az anyagoknál időszakosan használható.

HSS-R görgösen hengerelt fém fúrók rövid szárral - DIN 338

Gyorsacélból készült fémfúrók; DIN 338.

Az oxidos bevonat teszi lehetővé a gyors, tiszta fúrást.

118°-os csúcshög.

N típusú spirál normál szögben.

Használható fúrásra acélban, öntöttvasban, ötvözött és nem ötvözött anyagokban 800 N/mm²-ig.

Szín: fekete.

Ø 13,5 mm - Ø 16 mm = 10 mm szár / Ø 16,5 mm - Ø 20 mm = 13 mm szár.

Ø (mm)	Teljes hossz (mm) A	Munkahossz (mm) B	Mennyiség	Rendelt mennyiség	Cikkszám	EAN kód	Nettó listaár Ft	Bruttó listaár Ft
13.5	160	108	1	1	4932373318	4002395348435	858	1 090
14.0	160	108	1	1	4932373319	4002395348442	858	1 090
14.5	169	108	1	1	4932373320	4002395348459	1 094	1 390
15.0	169	114	1	1	4932373321	4002395348466	1 094	1 390
15.5	178	120	1	1	4932373322	4002395348473	1 252	1 591
16.0	178	120	1	1	4932373323	4002395348480	1 331	1 691
16.5	184	125	1	1	4932373324	4002395348497	1 646	2 091
17.0	184	125	1	1	4932373325	4002395349104	1 646	2 091
17.5	191	130	1	1	4932373326	4002395349111	1 882	2 391
18.0	191	130	1	1	4932373327	4002395349128	1 882	2 391
18.5	198	135	1	1	4932373328	4002395349135	2 118	2 690
19.0	198	135	1	1	4932373329	4002395349142	2 118	2 690
19.5	205	140	1	1	4932373330	4002395349159	2 276	2 891
20.0	205	140	1	1	4932373331	4002395349166	2 276	2 891



HSS-R készletek - DIN 338

Leírás	Szállítva	Mennyiség	Rendelt mennyiség	Cikkszám	EAN kód	Nettó listaár Ft	Bruttó listaár Ft
HSS-R fúrókészlet (19 darab)							
① Ø 1/1,5/2/2,5/3/3,5/4/4,5/5/5,5/6/6,5/7/7,5/8/8,5/9/9,5/10 mm	Fém doboz	19	1	4932352468	4002395371273	3 142	3 991
HSS-R fúrókészlet (25 darab)							
② Ø 1/1,5/2/2,5/3/3,5/4/4,5/5/5,5/6/6,5/7/7,5/8/8,5/9/9,5/10/10,5/11/11,5/12/12,5/13 mm	Fém doboz	25	1	4932352469	4002395371280	6 449	8 191

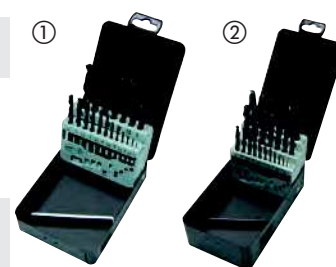

HSS-R fém fúrók DIN 338, 5 és 10 darabos készlet

Gyorsacélból készült fémfúrók; DIN 338.

Az oxidos bevonat teszi lehetővé a gyors, tiszta fúrást. 118°-os csúcshög.

N típusú spirál normál szögben.

Használható fúrásra acélban, öntöttvasban, ötvözött és nem ötvözött anyagokban 800 N/mm²-ig.

Szín: fekete.

Ø (mm)	Teljes hossz (mm) A	Munkahossz (mm) B	Mennyiség	Rendelt mennyiség	Cikkszám	EAN kód	Nettó listaár Ft	Bruttó listaár Ft
1.0	34	12	10	1	4932363444	4002395329458	465	591
1.5	40	18	10	1	4932363449	4002395329502	496	630
2.0	49	24	10	1	4932363454	4002395329557	488	620
2.5	57	30	10	1	4932363459	4002395329601	512	651
3.0	61	33	10	1	4932363464	4002395329656	543	690
3.2	65	36	10	1	4932363466	4002395329670	646	821
3.5	70	39	10	1	4932363469	4002395329700	646	821
4.0	75	43	10	1	4932363474	4002395329755	693	881
4.2	75	43	10	1	4932363476	4002395329779	858	1 090
4.5	80	47	10	1	4932363479	4002395329809	858	1 090
4.8	86	52	10	1	4932363482	4002395329830	937	1 190
5.0	86	52	10	1	4932363484	4002395329854	858	1 090
5.5	93	57	10	1	4932363489	4002395329908	1 016	1 291
6.0	93	57	10	1	4932363494	4002395329953	1 094	1 390
6.5	101	63	10	1	4932363499	4002395330003	1 252	1 591
6.8	109	69	10	1	4932363502	4002395330034	1 567	1 991
7.0	109	69	10	1	4932363504	4002395330058	1 567	1 991
7.5	109	69	10	1	4932363509	4002395330102	1 803	2 290
8.0	117	75	10	1	4932363514	4002395330157	2 118	2 690
8.5	117	75	10	1	4932363519	4002395330201	2 354	2 990
9.0	125	81	10	1	4932363524	4002395330256	2 906	3 691
9.5	125	81	10	1	4932363529	4002395330300	3 142	3 991
10.0	133	87	10	1	4932363534	4002395330355	3 142	3 991
10.5	133	87	5	1	4932363539	4002395330409	1 961	2 491
11.0	142	94	5	1	4932363544	4002395330454	2 118	2 690
11.5	142	94	5	1	4932363549	4002395330508	2 354	2 990
12.0	151	101	5	1	4932363554	4002395330553	2 591	3 291
12.5	151	101	5	1	4932363559	4002395330607	2 906	3 691
13.0	151	101	5	1	4932363564	4002395330652	3 063	3 891



HSS-R fém fúrók DIN 338, 345 darabos tároló szekrény

Ø (mm)	Teljes hossz (mm) A	Munkahossz (mm) B	Mennyiség	Rendelt mennyiség	Cikkszám	EAN kód	Nettó listaár Ft	Bruttó listaár Ft
HSS-R fém fúrók DIN 338, 345 darabos tároló szekrény			345	1	4932352674	4002395373321	50 622	64 290
1.0	34	12	20					
1.5	40	18	20					
2	49	24	20					
2.5	57	30	20					
3	61	33	20					
3.5	70	39	20					
4	75	43	20					
4.5	80	47	20					
5	86	52	20					
5.5	93	57	20					
6	93	57	20					
6.5	101	63	20					
7	109	69	10					
7.5	109	69	10					
8	117	75	20					
8.5	117	75	10					
9	125	81	10					
9.5	125	81	5					
10	133	87	10					
10.5	133	87	5					
11	142	94	5					
11.5	142	94	5					
12	151	101	5					
12.5	151	101	5					
13	151	101	5					



THUNDERWEB

HSS-G fémfúró - DIN 338

Milwaukee **THUNDERWEB**

A **THUNDERWEB** kialakítására jellemző, hogy a magátmérő kúposan növekszik a szár irányába. Ezáltal a vágóél is változó keresztmetszettel rendelkezik. A vágóél „háta” a fúró teste.

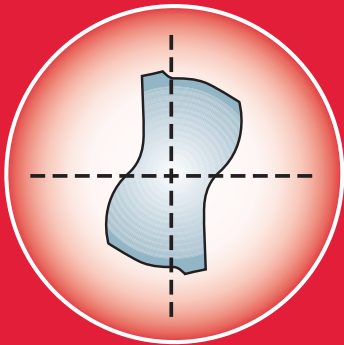

Parabolikus keresztmetszet

- Kiállja a nagy előtoló nyomást és nyomatékot
- Kevesebb a törésből adódó veszteség
- Hosszabb élettartam



Hagyományos fúró

A hagyományos fúrók vágóéle egyforma vastagságú a fúrók teljes hosszán.

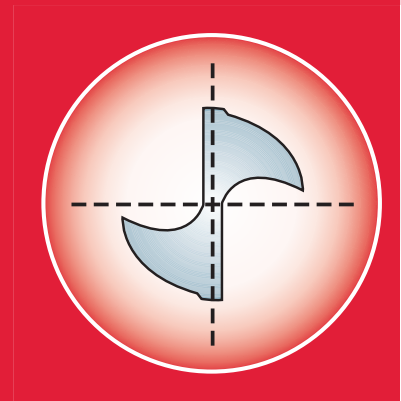

Hagyományos vágóél keresztmetszet

THUNDERWEB SPECIFIKÁCIÓ

HORONYGEOMETRIA

- A **THUNDERWEB** kialakítású horonynak köszönhetően a felhevült forgács gyorsan eltávozik. A jobb hőelvezetés növeli az élettartamát.
- A mélyebb lyukak furásánál a nyitott horony kialakítás csökkenti a fúró megszorulásának lehetőségét
- Az élezett peremnek köszönhetően csökken az anyag tapadása a fúrószárra, ezáltal a vágás gyorsabb és tiszta
- A kisebb vágószög kevesebb forgácsot eredményez, ideális kemény, rozsdamentes acél furásához.



THUNDERWEB - HSS-G fémfúró - DIN338

Ø (mm)	Teljes hossz (mm) A	Munkahossz (mm) B	Mennyiség	Rendelt mennyiség	Cikkszám	EAN kód	Nettó listaár Ft	Bruttó listaár Ft
1.0	34	12	2	1	4932352345	4002395370047	189	241
1.5	40	18	2	1	4932352346	4002395370054	205	261
2.0	49	24	2	1	4932352347	4002395370061	213	271
2.5	57	30	2	1	4932352348	4002395370078	228	290
3.0	61	33	2	1	4932352349	4002395370085	276	351
3.2	65	36	2	1	4932352350	4002395370092	299	380
3.5	70	39	2	1	4932352351	4002395370108	299	380
4.0	75	43	2	1	4932352352	4002395370115	315	401
4.2	75	43	1	1	4932352353	4002395370122	228	290
4.5	80	47	1	1	4932352354	4002395370139	228	290
4.8	86	52	1	1	4932352355	4002395370146	260	331
5.0	86	52	1	1	4932352356	4002395370153	260	331
5.5	93	57	1	1	4932352357	4002395370160	331	421
6.0	93	57	1	1	4932352358	4002395370177	362	460
6.5	101	63	1	1	4932352359	4002395370184	394	501
6.8	109	69	1	1	4932352360	4002395370191	449	571
7.0	109	69	1	1	4932352361	4002395370207	457	581
7.5	109	69	1	1	4932352362	4002395370214	520	661
8.0	117	75	1	1	4932352363	4002395370221	646	821
8.5	117	75	1	1	4932352364	4002395370238	685	870
9.0	125	81	1	1	4932352365	4002395370245	780	991
9.5	125	81	1	1	4932352366	4002395370252	858	1090
10.0	133	87	1	1	4932352367	4002395370269	1 016	1291
10.5	133	87	1	1	4932352368	4002395370276	1 094	1 390
11.0	142	94	1	1	4932352369	4002395370283	1 252	1 591
11.5	142	94	1	1	4932352370	4002395370290	1 331	1 691
12.0	151	101	1	1	4932352371	4002395370306	1 567	1 991
12.5	151	101	1	1	4932352372	4002395370313	1 724	2 190
13.0	151	101	1	1	4932352373	4002395370320	1 803	2 290



THUNDERWEB - DIN 338 / 5 és 10 darabos kiszerezés

Ø (mm)	Teljes hossz (mm)	Munkahossz (mm)	Mennyiség	Rendelt mennyiség	Cikkszám	EAN kód	Nettó listaár Ft	Bruttó listaár Ft
1	34	12	10	1	4932352377	4002395370368	701	891
1.1	36	14	10	1	4932459826	4058546029982	693	881
1.2	38	16	10	1	4932459827	4058546029999	701	891
1.3	38	16	10	1	4932459828	4058546030001	701	891
1.4	40	18	10	1	4932459829	4058546030018	709	901
1.5	40	18	10	1	4932352378	4002395370375	756	961
1.6	43	20	10	1	4932459830	4058546030025	772	981
1.7	43	20	10	1	4932459831	4058546030032	772	981
1.8	46	22	10	1	4932459832	4058546030049	787	1 000
1.9	46	22	10	1	4932459833	4058546030056	780	991
2	49	24	10	1	4932352379	4002395370382	858	1 090
2.1	49	24	10	1	4932459834	4058546030063	858	1 090
2.2	53	27	10	1	4932459835	4058546030070	858	1 090
2.3	53	27	10	1	4932459836	4058546030087	858	1 090
2.4	57	30	10	1	4932430569	4002395382309	937	1 190
2.5	57	30	10	1	4932352380	4002395370399	937	1 190
2.6	57	30	10	1	4932459837	4058546030094	1 016	1 291
2.7	61	33	10	1	4932459838	4058546030100	1 016	1 291
2.8	61	33	10	1	4932459839	4058546030117	1 016	1 291
2.9	61	33	10	1	4932459840	4058546030124	1 016	1 291
3	61	33	10	1	4932352381	4002395370405	1 094	1 390
3.1	65	36	10	1	4932459841	4058546030131	1 094	1 390
3.2	65	36	10	1	4932352382	4002395370412	1 252	1 591
3.3	65	36	10	1	4932459842	4058546030148	1 252	1 591
3.4	70	39	10	1	4932459843	4058546030155	1 252	1 591



THUNDERWEB - DIN 338 / 5 és 10 darabos kiszerezés

Ø (mm)	Teljes hossz (mm)	Munkahossz (mm)	Mennyiség	Rendelt mennyiség	Cikkszám	EAN kód	Nettó listaár Ft	Bruttó listaár Ft
3.5	70	39	10	1	4932352383	4002395370429	1 331	1 691
3.6	70	39	10	1	4932459844	4058546030162	1 331	1 691
3.7	70	39	10	1	4932459845	4058546030179	1 331	1 691
3.8	75	43	10	1	4932430547	4002395382088	1 409	1 790
3.9	75	43	10	1	4932459846	4058546030186	1 567	1 991
4	75	43	10	1	4932352384	4002395370436	1 409	1 790
4.1	75	43	10	1	4932459847	4058546030193	1 409	1 790
4.2	75	43	10	1	4932352385	4002395370443	1 646	2 091
4.3	80	47	10	1	4932459848	4058546030209	1 488	1 890
4.4	80	47	10	1	4932459849	4058546030216	1 488	1 890
4.5	80	47	10	1	4932352386	4002395370450	1 724	2 190
4.6	80	47	10	1	4932459850	4058546030223	1 882	2 391
4.7	80	47	10	1	4932459851	4058546030230	1 882	2 391
4.8	86	52	10	1	4932352387	4002395370467	1 961	2 491
4.9	86	52	10	1	4932459852	4058546030247	1 882	2 391
5	86	52	10	1	4932352388	4002395370474	1 961	2 491
5.1	86	52	10	1	4932459853	4058546030254	2 669	3 390
5.2	86	52	10	1	4932430548	4002395382095	2 512	3 191
5.3	86	52	10	1	4932459854	4058546030261	2 669	3 390
5.4	93	57	10	1	4932459855	4058546030278	2 669	3 390
5.5	93	57	10	1	4932352389	4002395370481	2 669	3 390
5.6	93	57	10	1	4932430570	4002395382316	2 748	3 490
5.7	93	57	10	1	4932459856	4058546030285	2 984	3 790
5.8	93	57	10	1	4932430549	4002395382101	2 748	3 490
5.9	93	57	10	1	4932459857	4058546030292	2 984	3 790
6	93	57	10	1	4932352390	4002395370498	2 984	3 790
6.1	101	63	10	1	4932459858	4058546030308	3 142	3 991
6.2	101	63	10	1	4932430550	4002395382118	2 984	3 790
6.3	101	63	10	1	4932459859	4058546030315	3 142	3 991
6.4	101	63	10	1	4932430571	4002395382323	3 142	3 991
6.5	101	63	10	1	4932352391	4002395370504	3 299	4 190
6.6	101	63	5	1	4932459860	4058546030322	1 724	2 190
6.7	101	63	5	1	4932459861	4058546030339	1 724	2 190
6.8	109	69	5	1	4932352392	4002395370511	2 039	2 590
6.9	109	69	5	1	4932459862	4058546030346	1 724	2 190
7	109	69	5	1	4932352393	4002395370528	2 118	2 690
7.1	109	69	5	1	4932459863	4058546030353	2 276	2 891
7.2	109	69	5	1	4932430551	4002395382125	2 354	2 990
7.3	109	69	5	1	4932459864	4058546030360	2 354	2 990
7.4	109	69	5	1	4932459865	4058546030377	2 354	2 990
7.5	109	69	5	1	4932352394	4002395370535	2 354	2 990
7.6	117	75	5	1	4932459866	4058546030384	2 748	3 490
7.7	117	75	5	1	4932459867	4058546030391	2 748	3 490
7.8	117	75	5	1	4932459868	4058546030407	2 748	3 490
7.9	117	75	5	1	4932459869	4058546030414	2 748	3 490
8	117	75	5	1	4932352395	4002395370542	2 984	3 790
8.1	117	75	5	1	4932459870	4058546030421	2 984	3 790
8.2	117	75	5	1	4932430552	4002395382132	3 142	3 991
8.3	117	75	5	1	4932459871	4058546030438	3 063	3 891
8.4	117	75	5	1	4932430553	4002395382149	3 142	3 991
8.5	117	75	5	1	4932352396	4002395370559	3 220	4 090
8.6	125	81	5	1	4932459872	4058546030445	3 378	4 291
8.7	125	81	5	1	4932459873	4058546030452	3 378	4 291
8.8	125	81	5	1	4932459874	4058546030469	3 378	4 291
8.9	125	81	5	1	4932459875	4058546030476	3 378	4 291
9	125	81	5	1	4932352397	4002395370566	3 772	4 791
9.1	125	81	5	1	4932459876	4058546030483	3 693	4 691
9.2	125	81	5	1	4932459877	4058546030490	3 693	4 691
9.3	125	81	5	1	4932459878	4058546030506	3 693	4 691
9.4	125	81	5	1	4932459879	4058546030513	3 693	4 691
9.5	125	81	5	1	4932352398	4002395370573	4 087	5 191
9.6	133	87	5	1	4932459880	4058546030520	4 165	5 290
9.7	133	87	5	1	4932459881	4058546030537	4 165	5 290
9.8	133	87	5	1	4932459882	4058546030544	4 165	5 290



THUNDERWEB - DIN 338 / 5 és 10 darabos készlet

Ø (mm)	Teljes hossz (mm)	Munkahossz (mm)	Mennyiség	Rendelt mennyiség	Cikkszám	EAN kód	Nettó listaár Ft	Bruttó listaár Ft
9.9	133	87	5	1	4932459883	4058546030551	4 165	5 290
10	133	87	5	1	4932352399	4002395370580	4 795	6 090
10.5	133	87	5	1	4932352400	4002395370597	5 268	6 691
11	142	94	5	1	4932352401	4002395370603	6 055	7 690
11.5	142	94	5	1	4932352402	4002395370610	6 606	8 390
12	151	101	5	1	4932352403	4002395370627	7 472	9 490
12.5	151	101	5	1	4932352404	4002395370634	8 102	10 290
13	151	101	5	1	4932352405	4002395370641	8 732	11 090



THUNDERWEB fémfűrés - DIN 338 tároló dobozban

Leírás	Szállítva	Mennyiség	Rendelt mennyiség	Cikkszám	EAN kód	Nettó listaár Ft	Bruttó listaár Ft
THUNDERWEB HSS-G készlet (19 db.)							
① Ø 1 / 1,5 / 2 / 2,5 / 3 / 3,5 / 4 / 4,5 / 5 / 5,5 / 6 / 6,5 / 7 / 7,5 / 8 / 8,5 / 9 / 9,5 / 10 mm.	Műanyag doboz	19	1	4932352374	4002395370337	7 079	8 991
Bemutató egység							
② Display 6 x 19 db. HSS-G 4932352374 fűrészar készlettel	-	19	6	4932352375	4002395370344	38 496	48 890
THUNDERWEB HSS-G készlet (25 db.)							
③ Ø 1 / 1,5 / 2 / 2,5 / 3 / 3,5 / 4 / 4,5 / 5 / 5,5 / 6 / 6,5 / 7 / 7,5 / 8 / 8,5 / 9 / 9,5 / 10 / 10,5 / 11 / 11,5 / 12 / 12,5 / 13 mm	Műanyag doboz	25	1	4932352376	4002395370351	14 559	18 490



HSS fémfűrés, hosszú - DIN 340 / 5 és 10 darabos készlet

Magas minőségű gyorsacél.

Hasított csúcs DIN 1412 C.

Jobbos irányú vágóél.

135°-os csúcscsőg a pontfűrészt javítja.

Kifejezetten alkalmas mély lyukak fűréséséhez csatornában vagy homorú felületeken.

Alkalmas fűrésés acélban, öntöttvasban, ötvözött és nem ötvözött anyagokhoz egészen 900 N/mm²-ig.

Megfelelő fához és műanyaghoz egyaránt.

Ø (mm)	Teljes hossz (mm) A	Munkahossz (mm) B	Mennyiség	Rendelt mennyiség	Cikkszám	EAN kód	Nettó listaár Ft	Bruttó listaár Ft
2.0	85	56	10	1	4932430328	4002395379897	1 094	1 390
2.5	95	62	10	1	4932430329	4002395379903	1 331	1 691
3.0	100	66	10	1	4932430330	4002395379910	1 803	2 290
3.5	112	73	10	1	4932430331	4002395379927	2 433	3 090
4.0	119	78	10	1	4932430332	4002395379934	2 906	3 691
4.5	126	82	10	1	4932430333	4002395379941	3 299	4 190
5.0	132	87	10	1	4932430334	4002395379958	4 008	5 091
5.5	139	91	10	1	4932430335	4002395379965	5 110	6 490
6.0	139	91	10	1	4932430336	4002395379972	5 661	7 190
6.5	148	97	10	1	4932430337	4002395379989	6 606	8 390
7.0	156	102	10	1	4932430338	4002395379996	8 024	10 191
8.0	165	109	10	1	4932430339	4002395380008	11 173	14 190
9.0	175	115	10	1	4932430340	4002395380015	14 559	18 490
10.0	184	121	10	1	4932430341	4002395380022	18 339	23 291
11.0	195	128	5	1	4932430342	4002395380039	11 961	15 191
12.0	205	134	5	1	4932430343	4002395380046	14 402	18 291
13.0	205	134	5	1	4932430344	4002395380053	16 843	21 391

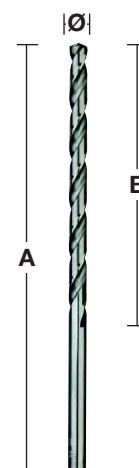
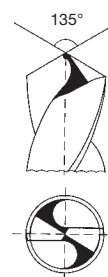

HSS fémfúrók, rövid - DIN 1897 / 5 és 10 darabos kiszerezés

Fúrók minősége: Magas minőségű gyorsacél.

Fúróhegy geometriája DIN 1412 C hasított csúcs.

Csúcsszög: 135°. Tolerancia: h8.

Spirál / horony dőlésszög: N típusú spirál és normál 20-30° szög.

Jobbos irányú vágóél. Felület/szín: Fényes ezüst.

Teljes hosszában ellenáll a fúrás közben fellépő nyomásnak.

Kitűnően központosított. Polírozott jobbos N-hornyolás csökkenti a forgács megtapadását - gyorsabb forgácskihordás és könnyebb vágás erőfeszítés nélkül.

Alkalmazása: Kifejezetten alkalmas lemezek és üreges anyagok fúrásához.

Használható fúrásra lemezacélban, vékony ötvöztött és ötvöztelen anyagokban 900 N/mm²-ig.

Megfelelő fához és műanyaghoz egyaránt.

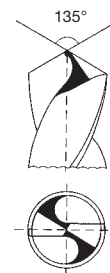

Ø (mm)	Teljes hossz (mm) A	Munkahossz (mm) B	Mennyiség	Rendelt mennyiség	Cikkszám	EAN kód	Nettó listaár Ft	Bruttó listaár Ft
2.0	38	12	10	1	4932352200	4002395368532	780	991
2.5	43	14	10	1	4932352201	4002395368549	858	1 090
3.0	46	16	10	1	4932352202	4002395368556	1 488	1 890
3.2	49	18	10	1	4932352203	4002395368563	1 724	2 190
3.3	49	18	10	1	4932352204	4002395368570	1 724	2 190
3.5	52	20	10	1	4932352205	4002395368587	1 724	2 190
3.7	52	20	10	1	4932352206	4002395368594	1 882	2 391
4.0	55	22	10	1	4932352207	4002395368600	1 882	2 391
4.2	55	22	10	1	4932352208	4002395368617	2 276	2 891
4.5	58	24	10	1	4932352209	4002395368624	2 354	2 990
4.8	62	26	10	1	4932352210	4002395368631	2 748	3 490
5.0	62	26	10	1	4932352211	4002395368648	2 748	3 490
5.2	62	26	10	1	4932352212	4002395368655	3 614	4 590
5.5	66	28	10	1	4932352213	4002395368662	3 614	4 590
6.0	66	28	10	1	4932352214	4002395368679	4 087	5 191
6.5	70	31	10	1	4932352215	4002395368686	4 480	5 690
7.0	74	34	10	1	4932352216	4002395368693	5 268	6 691
7.5	74	34	5	1	4932352217	4002395368709	3 142	3 991
8.0	79	37	5	1	4932352218	4002395368716	4 087	5 191
8.5	79	37	5	1	4932352219	4002395368723	4 323	5 491
9.0	84	40	5	1	4932352220	4002395368730	5 110	6 490
10.0	89	43	5	1	4932352221	4002395368747	6 449	8 191

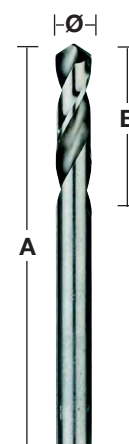

HSS-G fémfúrók - 2 fúróheggyel

Fúrók minősége: Magas minőségű gyorsacél.

Fúróhegy geometriája: Hasított csúcs DIN 1412 C. Csúcshézag: 135° Tolerancia: h8.

Horony/ Helix szög: N típusú horony normál 20-30° szögben.

Jobbos irányú vágóél. Felület/szín: Fényes ezüst.

Hasított csúcs a tökéletes központosításért és könnyebb vágásért.

Mindkét végén használható.

A rövid hosszának köszönhetően jól használható magas előtolási nyomással törés kockázata nélkül.

Kitűnően központosított.

Polírozott jobbos N-hornyolás csökkenti a forgács megtapadását - gyorsabb forgácskihordás és könnyebb vágás erőfeszítés nélkül.

Alkalmazása: Acél, színesfémek és műanyag fúrás.

Legalkalmasabb vékony lemezanyagokban változó méretű lyukak fúrásához.

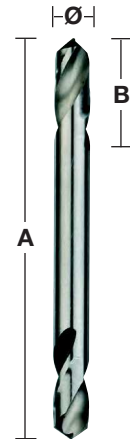
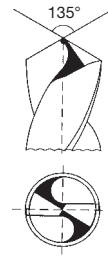

Ø (mm)	Teljes hossz (mm) A	Munkahossz (mm) B	Mennyiség	Rendelt mennyiség	Cikkszám	EAN kód	Nettó listaár Ft	Bruttó listaár Ft
2.5	43	10	10	1	4932352222	4002395368754	1 488	1 890
3.0	46	11	10	1	4932352223	4002395368761	1 724	2 190
3.2	49	12	10	1	4932352224	4002395368778	1 961	2 491
3.3	49	12	10	1	4932352225	4002395368785	1 961	2 491
3.5	52	14	10	1	4932352226	4002395368792	1 961	2 491
4.0	55	14	10	1	4932352227	4002395368808	2 039	2 590
4.1	55	14	10	1	4932352228	4002395368815	2 512	3 191
4.2	55	14	10	1	4932352229	4002395368822	2 591	3 291
4.5	58	16	10	1	4932352230	4002395368839	2 591	3 291
4.8	62	18	10	1	4932352231	4002395368846	2 984	3 790
5.0	62	18	10	1	4932352232	4002395368853	3 063	3 891
5.5	66	19	10	1	4932352233	4002395368860	4 087	5 191
6.0	66	19	10	1	4932352234	4002395368877	4 480	5 690

RED HEX - SHOCKWAVE™ HSS-G
titán-nitrid fém fúrósár

1/4" hex befogás ütve-és fúrócsavarozókhoz használható

135°-os csúcsszög precíz kezdést tesz lehetővé

Változó geometriájú horony kialakítás - gyorsabb anyag eltávolítás és alacsonyabb hőmérséklet

Titán-Nitrid bevonat hatékony hőelvezetést biztosít

Nagyobb sokoldalúság az 1/4" hex befogásnak köszönhetően a fúrósárat alkalmassá teszi ütve-és fúrócsavarozókhoz

**RED
HEX**

Ø (mm)	Teljes hossz (mm) A	Munkahossz (mm) B	Mennyiség	Rendelt mennyiség	Cikkszám	EAN kód	Nettó listaár Ft	Bruttó listaár Ft
2	59.5	17	2	1	48894703	045242501557	346	440
2.5	62	19	2	1	48894704	045242501564	362	460
3	65	23	2	1	48894763	045242506866	370	470
3.2	66.5	23	2	1	48894706	045242501571	449	571
3.5	69	25	2	1	48894707	045242501588	449	571
4	71.5	26	2	1	48894708	045242501595	472	600
4.2	74	28	1	1	48894709	045242501601	291	370
4.5	76	29	1	1	48894710	045242501618	291	370
4.8	78	29	1	1	48894711	045242501625	307	390
5	93	46	1	1	48894712	045242501632	472	600
5.5	104	59	1	1	48894764	045242506873	472	600
6	105	60	1	1	48894714	045242501649	504	641
6.5	107	63	1	1	48894715	045242501656	528	671
6.8	108	64	1	1	48894716	045242501663	551	700
7	109	65	1	1	48894717	045242501670	583	741
7.5	110	66	1	1	48894718	045242501687	606	770
8	111	67	1	1	48894719	045242501694	630	801
8.5	114	70	1	1	48894720	045242501700	740	940
9	117	73	1	1	48894721	045242501717	858	1 090
9.5	118	74	1	1	48894722	045242501724	937	1 190
10	120	76	1	1	48894723	045242501731	1 016	1 291
10.5	122	78	1	1	48894724	045242501748	1 173	1 490
11	125	81	1	1	48894725	045242501755	1 331	1 691
11.5	126	82	1	1	48894726	045242501762	1 409	1 790
12	127	83	1	1	48894727	045242501779	1 567	1 991
12.5	128	83	1	1	48894728	045242501786	1 646	2 091
13	130	85	1	1	48894729	045242501793	1 882	2 391
10 darabos SHOCKWAVE™ HSS-G TiN Red Hex fúrókészlet								
①	Ø 3 / 3.5 / 4 / 4.5 / 5 / 6 / 7 / 8 / 9 / 10 mm		10	1	48894759	045242502066	5 819	7 391
19 darabos SHOCKWAVE™ HSS-G TiN Red Hex fúrókészlet								
②	Ø 2 / 2.5 / 2 x 3 / 3.5 / 2 x 4 / 4.5 / 5 / 5.5 / 6 / 6.5 / 7 / 7.5 / 8 / 8.5 / 9 / 9.5 / 10 mm		19	1	48894760	045242502073	8 969	11 391



ÜTVECSAVARÓZÓKHOZ ÉS ÜTVEFÚRÓKHOZ



RED COBALT - HSS-G Co fémfúrók - DIN 338

Nagy teljesítményű fúrószer 5% kobalt tartalommal, különösen alkalmas akkumulátoros gépekhez. A háromlapú befogószer garantálja a biztos befogást és maximális erőátvitelt, mert a fúrószer nem fordul meg a fúrotkmányban.

Az előfúró hegy és a 135°-os csúcshög megakadályozza a fúró megcsúszását és a kisebb forgácsolási ellenállás által, precíz, gyors fúrásmegkezdést tesz lehetővé.

A változó geometriájú hornyok gyorsabb forgácskihordást és nagyobb sebességű fúrást biztosítanak, amely kíméli az akkumulátort is.

Használható fúrásra, magas ötvözőanyag tartalmú acélokban és fémekben 1000 N/mm²-ig.

Szín: bronz

RED COBALT

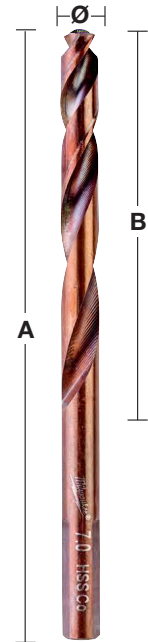
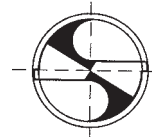
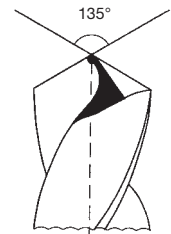

Ø (mm)	Teljes hossz (mm) A	Munkahossz (mm) B	Mennyiség	Rendelt mennyiség	Cikkszám	EAN kód	Nettó listaár Ft	Bruttó listaár Ft
1.0	34	12	2	1	4932363248	4002395333080	551	700
1.5	40	18	2	1	4932363249	4002395333097	551	700
2.0	49	24	2	1	4932363250	4002395333103	551	700
2.5	57	30	2	1	4932363251	4002395333110	551	700
3.0	61	33	2	1	4932363253	4002395333134	543	690
3.2	65	36	2	1	4932363254	4002395333141	646	821
3.5	70	39	2	1	4932363256	4002395333165	638	811
4.0	75	43	2	1	4932363258	4002395333189	677	860
4.2	75	43	1	1	4932363260	4002395333202	402	511
4.5	80	47	1	1	4932363262	4002395333226	425	540
4.8	86	52	1	1	4932363263	4002395333233	472	600
5.0	86	52	1	1	4932363264	4002395333240	441	561
5.5	93	57	1	1	4932363267	4002395333271	535	680
6.0	93	57	1	1	4932363268	4002395333288	559	710
6.5	101	63	1	1	4932363269	4002395333295	661	840
6.8	109	69	1	1	4932363270	4002395333301	780	991
7.0	109	69	1	1	4932363271	4002395333318	756	961
7.5	109	69	1	1	4932363272	4002395333325	780	991
8.0	117	75	1	1	4932363274	4002395333349	858	1 090
8.5	117	75	1	1	4932363276	4002395333363	937	1 190
9.0	125	81	1	1	4932363277	4002395333370	1 173	1 490
9.5	125	81	1	1	4932363278	4002395333387	1 252	1 591
10.0	133	87	1	1	4932363279	4002395333394	1 331	1 691
10.5	133	87	1	1	4932363281	4002395333417	1 961	2 491
11.0	142	94	1	1	4932363282	4002395333424	2 039	2 590
11.5	142	94	1	1	4932363283	4002395333431	2 354	2 990
12.0	151	101	1	1	4932363284	4002395333448	2 512	3 191
12.5	151	101	1	1	4932363285	4002395333455	3 220	4 090
13.0	151	101	1	1	4932363286	4002395333462	3 220	4 090

RED COBALT - HSS-G Co fémfúrók - DIN 338 - műanyag dobozban

Leírás	Szállítva	Mennyiség	Rendelt mennyiség	Cikkszám	EAN kód	Nettó listaár Ft	Bruttó listaár Ft
RED COBALT HSS-G Co fúrók (19 darab)							
① Ø 1 / 1,5 / 2 / 2,5 / 3 / 3,5 / 4 / 4,5 / 5 / 5,5 / 6 / 6,5 / 7 / 7,5 / 8 / 8,5 / 9 / 9,5 / 10 mm	Műanyag doboz	19	1	4932352470	4002395371297	12 906	16 391
RED COBALT HSS-G Co fúrók (25 darab)							
② Ø 1 / 1,5 / 2 / 2,5 / 3 / 3,5 / 4 / 4,5 / 5 / 5,5 / 6 / 6,5 / 7 / 7,5 / 8 / 8,5 / 9 / 9,5 / 10 / 10,5 / 11 / 11,5 / 12 / 12,5 / 13 mm	Műanyag doboz	25	1	4932352471	4002395371303	28 024	35 591



RED COBALT HSS-G Co fémfúrók - DIN 338 - 5 és 10 darabos kiszerezés

Nagy hőellenállású kobaltos gyorsacélból készült fémfúrók; DIN 338.

A háromlapú befogószár garantálja a biztos befogást és maximális erőtvitelt, mert a fúrószár nem fordul meg a fúrótokmányban

Az előfúró hegy megakadályozza a fúró megcsúszását és a kisebb forgácsolási ellenállás által, precíz, gyors fúrásmegkezdést tesz lehetővé

A változó geometriájú hornyok gyorsabb forgácskihordást és nagyobb sebességű fúrást biztosítanak, amely kíméli az akkumulátort is

Használható fúrásra, magas ötvözőanyag tartalmú acélokban és fémekben

Szín: bronz

RED COBALT

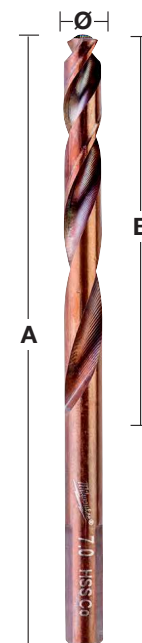
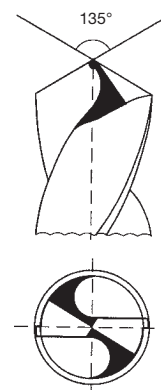

Ø (mm)	Teljes hossz (mm) A	Munkahossz (mm) B	Mennyiség	Rendelt mennyiség	Cikkszám	EAN kód	Nettó listaár Ft	Bruttó listaár Ft
1.0	34	12	10	1	4932373332	4002395349173	2 591	3 291
1.5	40	18	10	1	4932373333	4002395349180	2 591	3 291
2.0	49	24	10	1	4932373334	4002395349197	2 591	3 291
2.5	57	30	10	1	4932373335	4002395349807	2 591	3 291
3.0	61	33	10	1	4932373336	4002395349814	2 512	3 191
3.2	65	36	10	1	4932373337	4002395349821	3 063	3 891
3.5	70	39	10	1	4932373338	4002395349838	2 984	3 790
4.0	75	43	10	1	4932373339	4002395349845	3 220	4 090
4.2	75	43	10	1	4932373340	4002395349852	3 850	4 890
4.5	80	47	10	1	4932373341	4002395349869	4 008	5 091
4.8	86	52	10	1	4932373342	4002395349876	4 480	5 690
5.0	86	52	10	1	4932373343	4002395349883	4 165	5 290
5.5	93	57	10	1	4932373344	4002395349890	5 110	6 490
6.0	93	57	10	1	4932373345	4002395347100	5 346	6 790
6.5	101	63	10	1	4932373346	4002395347117	6 291	7 990
6.8	109	69	5	1	4932373347	4002395347124	3 929	4 990
7.0	109	69	5	1	4932373348	4002395347131	3 614	4 590
7.5	109	69	5	1	4932373349	4002395347148	3 850	4 890
8.0	117	75	5	1	4932373350	4002395347155	4 244	5 390
8.5	117	75	5	1	4932373351	4002395347162	4 559	5 790
9.0	125	81	5	1	4932373352	4002395347179	5 504	6 991
9.5	125	81	5	1	4932373353	4002395347186	5 819	7 391
10.0	133	87	5	1	4932373354	4002395347193	6 213	7 891
10.5	133	87	5	1	4932373355	4002395347803	9 362	11 890
11.0	142	94	5	1	4932373356	4002395347810	9 520	12 091
11.5	142	94	5	1	4932373357	4002395347827	11 331	14 391
12.0	151	101	5	1	4932373358	4002395347834	12 118	15 390
12.5	151	101	5	1	4932373359	4002395347841	15 425	19 590
13.0	151	101	5	1	4932373360	4002395347858	15 425	19 590

Lépcsős fúrók

- A lépcsős fúrók előnyei a hagyományos fúrókkal szemben:
 - Egy fúró többféle átmérőjű furatot képes készíteni
 - Több lehetőség, időmegtakarítás!
 - Legjobb módja a már létező furatok kiszélesítésének.
 - Pontosabb, mint a csigafúrók, és vastag magjának köszönhetően kevésbé hajlamos a törésre.
 - Pontosabb pozicionálás és kisebb elmozdulás, mert a fúróhegybe integrált központosító hegy azonnal megkezdí a fúrást.
 - A nyílások sorjamentesek, kevesebb ráfúrás szükséges.
 - Műanyag fúrásánál nincs repedés.

- A lépcsős fúrók ideálisak a következő anyagok fúrásához:
 - Vastartalmú és színesfém lemezek, profilok és csövek.
 - Réz, vörösréz és alumínium.
 - Rozsdamentes acél.
 - Műanyagok.
 - Maximális anyagvastagság: 4 mm
 - A szerszám élettartamának megőrzéséhez hűtőfolyadék használatát javasoljuk.

- Alkalmazása:
 - Villanszerelés: fúrás panelokban és szekrényekben tömszelencék installálásához.
 - Vízvezetékek, fűtés, klíma és szellőzés: szerelőnyílások a vezetékeken végzett műveletekhez és a telepítéshez.
 - Fémmegmunkálás / gyártás: különböző átmérőjű furatok kialakítása és kiszélesítése.
 - Járműipar: kábelszerelési furatok (mobiltelefonok, antennák, vezetékek átvezetése).
 - Karbantartási és felújítási tevékenységek: különböző alkalmazások, méretek és furatok megnagyobbítása.



A MILWAUKEE® előnyei

Pontfúrás, fúrás, sorjázás - mindent egyben.

- ① A Rapid Strike központfúró javítja a centrírozást - kisebb a fúró oldalazó mozgása és gyorsabb a fúrás, pontozó vagy előfúró használatának szüksége nélkül.
- ② Speciális fúróhegy és lépcsőzetes geometria az elakadás és az anyagdeformálódás megakadályozására- különösen magas fordulatszámú, vezeték nélküli eszközök használata során.
- ③ Az optimalizált, élesített szélű forgácsolóhoronyok 2-szer gyorsabb és egyenletesebb vágást tesznek lehetővé.
- ④ Egyedi szerkezetű acélból, feketére oxidált felülettel készül, melyek 4-szeresére növelik a szerszám élettartamát.
Optimalizálva a nagy fordulatszámú, vezeték nélküli fúrógépekkel való használathoz.
- ⑤ Lézerrel gravírozott, tartós és olvasható jelölés.
- ⑥ Minden lépcső úgy került esztergálásra, hogy a fúró automatikusan lesorjázza a peremeket fúrás közben.
- ⑦ A 3 oldalú Secure Grip befogószár megelőzi, hogy a fúrószár kicsússzon a tokmányból, és biztosítja a nyomaték maximális átvitelét.

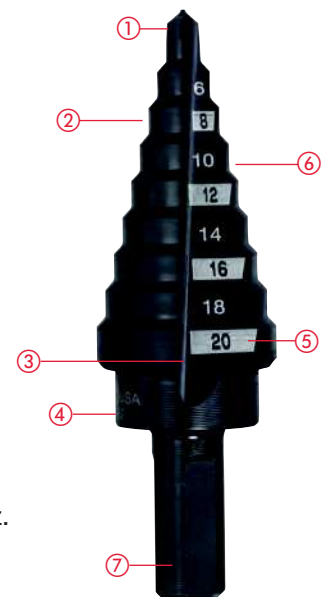

Lépcsős fúrók

Leírás	Átmérő (mm)	Teljes hossz (mm)	Lépcsők száma	Mennyiség	Rendelt mennyiség	Cikkszám	EAN kód	Nettó listaár Ft	Bruttó listaár Ft
① PG 7 - PG 21	10	68	9	1	1	48899321	045242364060	18 260	23 191
② M 6 - M 32	10	92	13	1	1	48899332	045242344437	18 260	23 191
③ 4 - 12 mm / 1"	6	65	9	1	1	48899301	045242342532	7 157	9 090
④ 4 - 12 mm / 2"	6	65	5	1	1	48899302	045242342549	7 157	9 090
⑤ 4 - 20 mm	8	65	9	1	1	48899320	045242344406	9 992	12 690
⑥ 6 - 35 mm	10	90	14	1	1	48899335	045242344413	16 606	21 090
⑦ 6 - 40.5 mm	10	90	17	1	1	48899340	045242547777	21 250	26 988
⑧ Lépcsős fúró készlet (3 részes) 3, 5, 6. számú lépcsős fúrókat tartalmaz				3	1	48899399	045242344420	30 465	38 691

Lépcsősfúró és Fémfúró készlet (10 részes)

⑨ Lépcsősfúrók: 1 x Lépcsősfúró 4 - 12 mm, 1 x Lépcsősfúró 4 - 20 mm. THUNDERWEB fémfúrók: 2 x 2 mm, 2 x 3 mm, 2 x 4 mm, 1 x 5 mm, 1 x 6mm

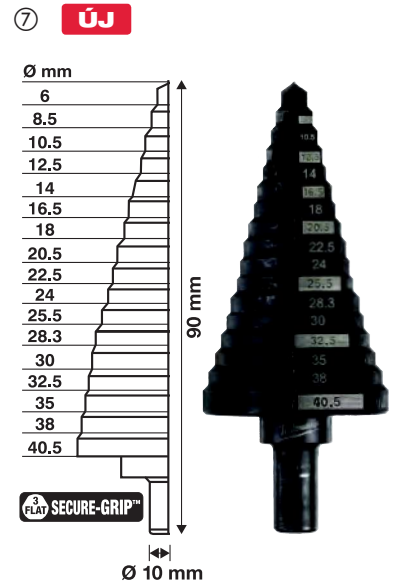
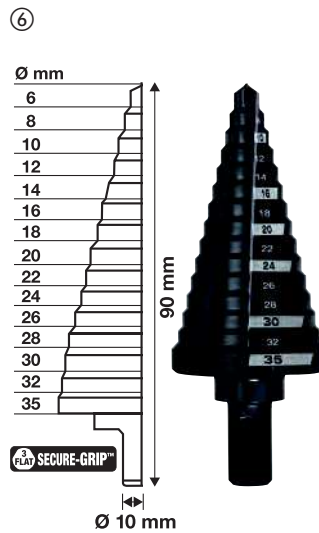
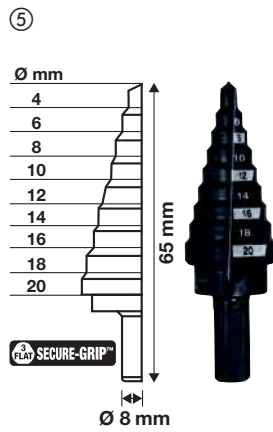
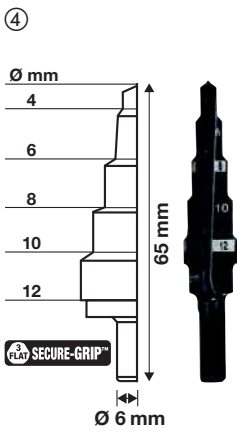
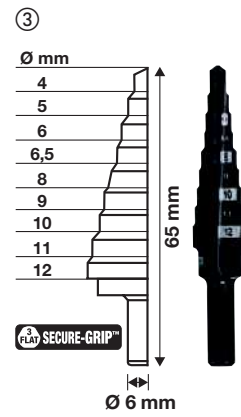
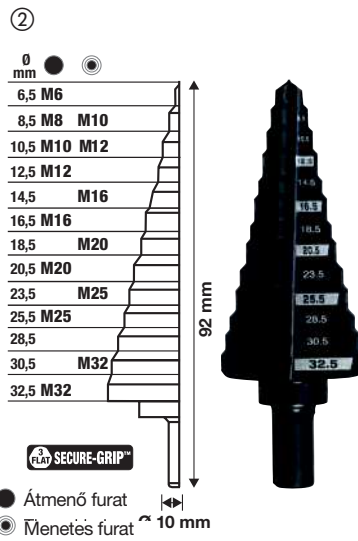
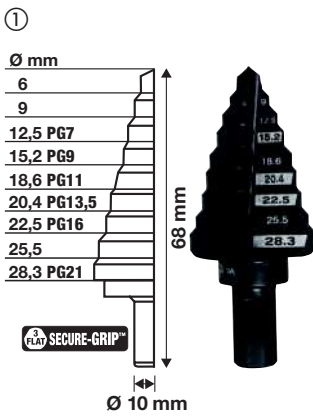

SHOCKWAVE™ IMPACT DUTY lépcsős fúrók

A SHOCKWAVE™ Impact Duty lépcsős fúrók, ütvecsavarozó gépekhez lettek tervezve. Az 1/4"-es hatlapú szár, optimalizált SHOCKZONE™ zónával rendelkezik, amely biztosítja a leghosszabb tartósságot, szártörés nélkül.

Titán alumínium-nitrid bevonat, 5x hosszabb élettartam.

RAPID STRIKE TIP™: Gyors és pontos furatmegkezdés, oldalazó mozgás nélkül. Kevesebb hőtermelés a hosszabb élettartam érdekében.

Kettős spirálhorony: Ütvecsavarozókhoz optimalizálva.



Leírás	Átmérő (mm)	Teljes hossz (mm)	Lépcsők száma	Mennyiség	Rendelt mennyiség	Cikkszám	EAN kód	Nettó listaár Ft	Bruttó listaár Ft
① 4 - 12 mm / 1"	1/4" Hex	83	9	1	1	48899261	045242505166	7 873	9 999
② 4 - 12 mm / 2"	1/4" Hex	83	5	1	1	48899262	045242505173	7 873	9 999
③ 4 - 20 mm	1/4" Hex	83	9	1	1	48899263	045242505180	10 991	13 959
④ 4 - 30 mm	1/4" Hex	95	12	1	1	48899265	045242505203	16 606	21 090
⑤ SHOCKWAVE™ Impact Duty lépcsős fúró készlet (3 részes) 1, 3, 4. számú lépcsős fúrókat tartalmaz				3	1	48899266	045242505210	33 512	42 561

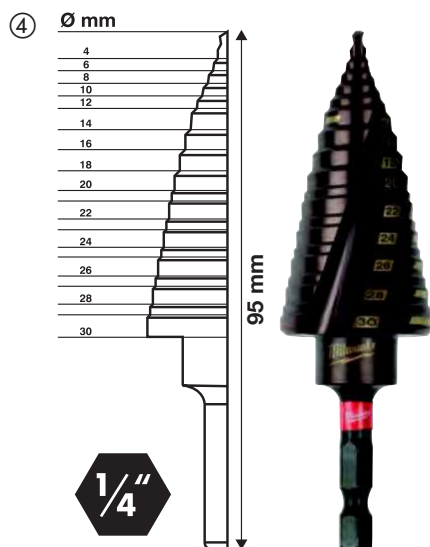
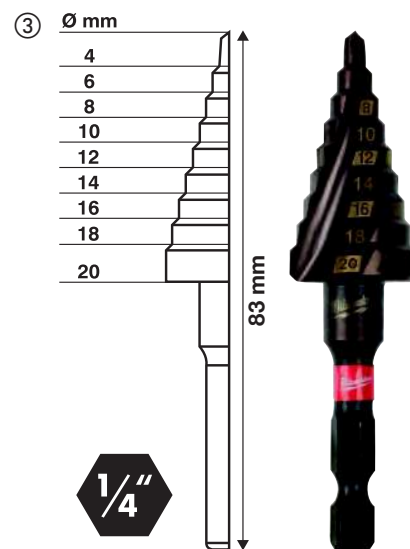
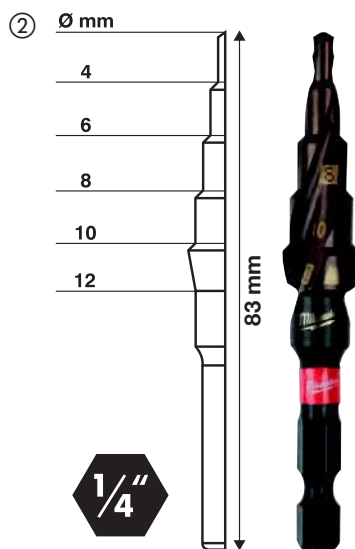
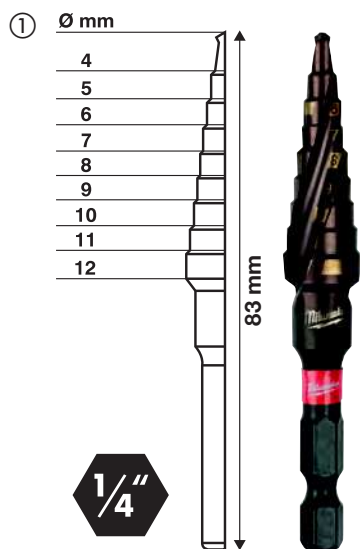

Mágneses fúrás



100%-kal gyorsabb

Sebesség- és idő megtakarítást érhetünk el a következő tényezőknek köszönhetően: Először a magfúró az anyagot a lyuk szélén vágja meg a csigafúróval ellentétben, amely a lyukat teljes átmérőjében fúrja. Másodszor a két agresszív kialakítású éles szögenkénti vágóél előnye, hogy gyorsabb előtolást és kisebb vágási ellenállást biztosít.

30%-kal nagyobb termelékenység

Mivel a magfúró csak a lyuk peremének az anyagát vágja, kevesebb hajtó energiát és vezető erőt igényel. Minél nagyobb a fúrási átmérő, annál nagyobb az energia megtakarítás.

Hosszabb élettartam

A magfúróval az élezések között több lyukat lehet kifúrni, mert kevesebb munkát végez, mint a csigafúró. A különleges fogkialakítású 6 mm-es test magas stabilitást biztosít, és a minimumra csökkenti a fogak kitörésének az esélyét.

Sebesség diagram

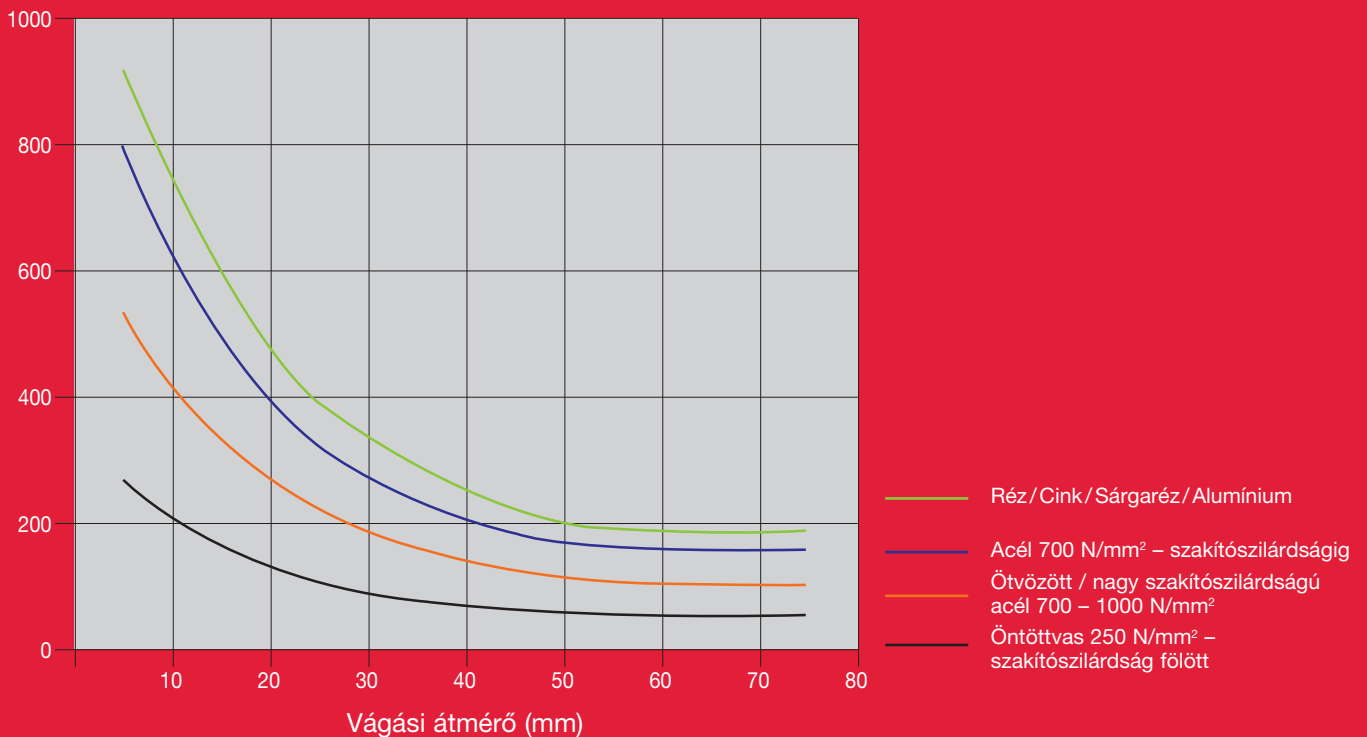

HSS magfúrók

Vastag falú HSS fúró-marók – megnövelt élettartam, nagyobb megbízhatóság.
19 mm Weldon befogás.

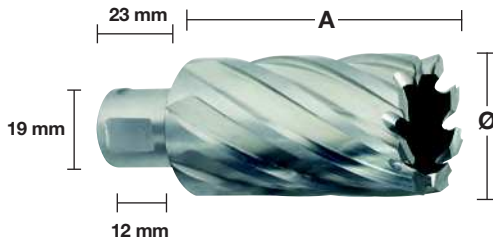

30 mm

Ø (mm)	Teljes hossz (mm) A	Mennyiség	Rendelt mennyiség	Cikkszám	EAN kód	Nettó listaár Ft	Bruttó listaár Ft
12	30	1	1	4932371740	4002395344161	4 717	5 991
13	30	1	1	4932371741	4002395344178	4 717	5 991
14	30	1	1	4932343270	4002395315130	4 717	5 991
15	30	1	1	4932343271	4002395315147	4 953	6 291
16	30	1	1	4932343272	4002395315154	4 953	6 291
17	30	1	1	4932343273	4002395315161	5 425	6 890
18	30	1	1	4932343274	4002395315178	5 583	7 091
19	30	1	1	4932343275	4002395315185	5 819	7 391
20	30	1	1	4932343276	4002395315192	6 055	7 690
21	30	1	1	4932343277	4002395315208	6 134	7 791
22	30	1	1	4932343278	4002395315215	6 449	8 191
23	30	1	1	4932343279	4002395315222	6 606	8 390
24	30	1	1	4932343280	4002395315239	6 921	8 790
25	30	1	1	4932343281	4002395315246	7 787	9 890
26	30	1	1	4932343282	4002395315253	7 787	9 890
27	30	1	1	4932343283	4002395315260	8 102	10 290
28	30	1	1	4932343284	4002395315277	8 969	11 391
29	30	1	1	4932343285	4002395315284	9 283	11 790
30	30	1	1	4932343286	4002395315291	9 756	12 391
31	30	1	1	4932343287	4002395315307	10 937	13 890
32	30	1	1	4932343288	4002395315314	11 173	14 190
33	30	1	1	4932371742	4002395344185	11 252	14 291
34	30	1	1	4932371743	4002395344192	12 512	15 891
35	30	1	1	4932371744	4002395344208	12 512	15 891
36	30	1	1	4932371745	4002395344215	13 378	16 991
37	30	1	1	4932371746	4002395344222	13 378	16 991
38	30	1	1	4932371747	4002395344239	14 165	17 990
39	30	1	1	4932371748	4002395344246	14 480	18 390
40	30	1	1	4932371749	4002395344253	15 740	19 990
41	30	1	1	4932371750	4002395344260	16 843	21 391
42	30	1	1	4932371751	4002395344277	17 079	21 691
43	30	1	1	4932371752	4002395344284	18 024	22 891
44	30	1	1	4932371753	4002395344291	18 575	23 591
45	30	1	1	4932371754	4002395344307	18 575	23 591
46	30	1	1	4932371755	4002395344314	19 756	25 091
47	30	1	1	4932371756	4002395344321	20 071	25 491
48	30	1	1	4932371757	4002395344338	20 228	25 690
49	30	1	1	4932371758	4002395344345	22 591	28 691
50	30	1	1	4932371759	4002395344352	23 063	29 291

50 mm

Ø (mm)	Teljes hossz (mm) A	Mennyiség	Rendelt mennyiség	Cikkszám	EAN kód	Nettó listaár Ft	Bruttó listaár Ft
14	50	1	1	4932343289	4002395315352	7 472	9 490
15	50	1	1	4932343290	4002395315369	7 472	9 490
16	50	1	1	4932343291	4002395315376	7 866	9 990
17	50	1	1	4932343292	4002395315383	8 102	10 290
18	50	1	1	4932343293	4002395315390	8 417	10 690
19	50	1	1	4932343294	4002395315406	8 732	11 090
20	50	1	1	4932343295	4002395315413	9 126	11 591
21	50	1	1	4932343296	4002395315420	9 520	12 091
22	50	1	1	4932343297	4002395315437	10 543	13 390
23	50	1	1	4932343298	4002395315444	10 858	13 790
24	50	1	1	4932343299	4002395315451	11 488	14 590
25	50	1	1	4932343300	4002395315468	12 433	15 790
26	50	1	1	4932343301	4002395315475	13 142	16 691
27	50	1	1	4932343302	4002395315482	13 142	16 691
28	50	1	1	4932343303	4002395315499	14 402	18 291
29	50	1	1	4932343304	4002395315505	14 559	18 490
30	50	1	1	4932343305	4002395315512	15 032	19 091
31	50	1	1	4932343306	4002395315529	15 661	19 890
32	50	1	1	4932343307	4002395315536	16 213	20 591
33	50	1	1	4932371760	4002395344369	16 685	21 190
34	50	1	1	4932371761	4002395344376	17 551	22 290
35	50	1	1	4932371762	4002395344383	18 811	23 890
36	50	1	1	4932371763	4002395344390	19 441	24 691
37	50	1	1	4932371764	4002395344406	20 543	26 090
38	50	1	1	4932371765	4002395344413	21 094	26 790
39	50	1	1	4932371766	4002395344420	21 409	27 190
40	50	1	1	4932371767	4002395344437	22 591	28 691
41	50	1	1	4932371768	4002395344444	23 614	29 990
42	50	1	1	4932371769	4002395344451	24 402	30 991
43	50	1	1	4932371770	4002395344468	25 032	31 791
44	50	1	1	4932371771	4002395344475	25 661	32 590
45	50	1	1	4932371772	4002395344482	26 606	33 790
46	50	1	1	4932371773	4002395344499	27 472	34 890
47	50	1	1	4932371774	4002395344505	28 811	36 590
48	50	1	1	4932371775	4002395344512	29 441	37 391
49	50	1	1	4932371776	4002395344529	30 071	38 191
50	50	1	1	4932371777	4002395344536	31 016	39 391

Leírás	Szállítva	Mennyiség	Rendelt mennyiség	Cikkszám	EAN kód	Nettó listaár Ft	Bruttó listaár Ft
Kinyomó túske 30 mm fúróhoz - 1 db		2	1	49590011	045242364039	4 638	5 891
Kinyomó túske 50 mm fúróhoz - 1 db		2	1	49590012	045242364046	5 504	6 991

6 darabos HSS magfúró készlet

①	Műanyag koffer	6	1	4932372533	4002395345236	33 614	42 690
6 x HSS magfúró: Ø 14 / 16 / 18 / 20 / 22 / 24 mm - 19 mm-es Weldon befogás, 1 x kiütő ék, rövid kivétel - 30 mm							

Rendszertartozékok - Mágneses fúróállványok



4932604226

MDE/ P 41
M18™ FMDP-502 C

MD 38

MDE 42/MBE 1200
Befogás 1/2" x 20 UNF

MDE 4-85
Befogás 3-as Morze kúp

Kilövő szerszám a
Morze kúphoz



49590020
Befogás és
tokmány



Fém fúrók



1/2" x 20
48662125
Befogás és
tokmány 13 mm



Fém fúrók



1/2" x 20 UNF
4932267980
Fogaskoszorús
tokmány 1,5-13 mm



1/2" x 20 UNF
19 mm Weldon
4932372781
Magfúró befogó
(standard felszerelés)



4932371785
Olajozó
gyűrű



4932371782
Olajozó
tartály



4932371788
Olajozós
befogás

19 mm Weldon

19 mm Weldon



30 mm
Magfúró (rövid)



49590011
Kiütő ék (30 mm)



50 mm
Magfúró (hosszú)



49590012
Kiütő ék (50 mm)



MT 3
19 mm Weldon
4932343310

Magfúró befogó
(standard felszerelés)



MT 3
B 16
4932117042

Tokmány
adapter



B 16
4932127010
Fogaskoszorús
tokmány 1-16 mm



Fém fúrók



48100130*

Adapter köríves
formához

* Amíg a készlet tart.

Nagy teljesítményű bimetál lyukfűrész

HOLE DOZER[™]

A MILWAUKEE® **HOLE DOZER[™]** végtelen tartósságot biztosít a legigényesebb alkalmazásokhoz.



Ø 14–152 mm



- Felszakadás elleni fog geometria biztosítja a legtartósabb fogkialakítást és a leghosszabb élettartamot



Ø 160–210 mm

PLUG JACK[™]

PLUG JACK[™]



ALL-ACCESS SLOT

- Több kiemelő pont a furatmag gyors eltávolításához a lyukfűrészeken kívülről
 - Legjobb hozzáférés a vastagabb furatmaghoz
 - Jobb hozzáférés a vékony anyaghoz
- Minimálisra csökkenti az állás időt a vágások között
- Az új bevonat kevesebb súrlódást tesz lehetővé és növeli a fúrési sebességet

Fogazat kialakítás



Karbid:

- 4 tpi agresszív fog geometria.

Bi-metál:

- Karbid fogak 10%-kal hosszabb élettartamot biztosítanak a normál bi-metál lyukfűrészekhez képest.

Előnyök:

- A vágás során keletkezett hő jobb elvezetésének köszönhetően a fogak tovább maradnak élesek.
- A mélyebben görbülő fogak hatékonyabb forgácskihordást tesznek lehetővé, megakadályozva ezzel az eltömődést és a hő felgyülemlesztését.
- A speciálisan kialakított fogszögek kisebb eséllyel hoznak létre egyenetlen szélű lyukakat a vékonyabb anyagokon.
- Oldalra dőlő fogak a kötések és a súrlódások minimalizálásáért.
- Kisebb erő kifejtést igényel – az agresszív fogelhelyezés és a jó forgács tisztítás kombinációjával érhető el, amely a fűrés során kisebb erő kifejtést igényel.

Lyukfűrés teste

- Az 1,27 mm vastag acél lyukfűrés teste szigorúan tartja formáját, de ugyanakkor rugalmas is.
- A hatékony vágási mélység 41 mm.

Alkalmazások

- A jó körforgó pontosságot magas minőségű gyártási technológiák biztosítják, ezért ezek a lyukfűrészek mind kézi, mind állványos fúrókkal használhatók (csak kézzel szerelhetők be)
- Ez a magas minőségű lyukfűrés sorozat tökéletes az összes anyag vágására:
 - Acél 1000 N/m²-ig
 - Rozsdamentes és saválló acél
 - Színesfémek
 - Öntöttvas
 - Alumínium
 - Fa
 - Közepes sűrűségű farostlemez
 - Gipszkarton
 - Szendvics anyagok
 - PVC

Fog anyaga

Karbid:

- Karbid fogak 10%-kal hosszabb élettartamot biztosítanak a normál bi-metál lyukfűrészekhez képest.

Bi-metál:

- A koronás fúrók fogazott része Matrix II típusú gyorsacélból készült. A Matrix II acél 8 % kobaltot tartalmaz, ennek köszönhetően a fogak a fémek vágásakor fellépő magas üzemi hőfokon is megőrzik eredeti keménységüket.
- Bimetál kialakítás – A gyorsacél fogak lézeres hegesztéssel vannak rögzítve a magas ötvözetű acéltestre.
- A Matrix II acél nagy kopásállóságának köszönhetően ezek a lyukfűrészek ideálisak az olyan nehéz és kemény anyagok vágására is, mint a rozsdamentes és saválló acél, valamint a puhább anyagok, mint a fa vágására is.

Hátlap kialakítása

- A lyukfűrés hátlapja vastag acélból lett kialakítva, így a furatok mérete nem lesz nagyobb a kívánt méretnél. Ez a hátoldal adja az erőt és a merevséget a vibráció csökkentéséhez.
- 4 lyukkal történő vezetés a befogótüske könnyebb elhelyezéséhez
- Tökéletesen kialakított hátsó körtányér a jó központosításért, ami főleg a nagyobb átmérőjű lyukfűrészeknél fontos.



FIXTEC befogótüske

- ① Ø 14–30 mm átmérőjű lyukfűrészekhez
FIXTEC orsómenet a gyors befogótüske cseréjéért. Meggátolja, hogy a lyukfűrész rászoruljon a tengelyre.
- ② Ø 32–210 mm lyukfűrészekhez
Záróanya biztosítja és zárja a befogótüskét a lyukfűrés hátlapjához a tartós rögzítésért, így kerülve el a lyukfűrés mozgását és a vibrációt. A tartós szerkezetnek köszönhető kiváló központosítás.



①



②

HOLE DOZER[™] lyukfűrész karbid fogakkal

Akár 10x nagyobb élettartamú, magas hő- és kopásállóság jellemzi a Bi-Metal lyukfűrészekhez képest 4 Tpi agresszív foggeometria nagyobb fogakkal a jobb anyag eltávolítás érdekében

Döntött fogkialakítás a kisebb súrlódásért

A PLUG JACK[™] rés geometriája mély hozzáférést biztosít a vastag furatmagok eltávolításához és széles rés a vékony anyagok számára

Alkalmazási területek: vízvezetékcsatlakozás (kerámia burkolólapok, PVC, öntöttvas), fémmegmunkálás (rozsdamentes acél, nemesacélok, alumínium) és kompozitok (műanyagok, szendvics anyagok, melegburkolatok, padlóburkolatok, üvegszálak anyagok, műanyag bevonatú fa táblák, szeges fa)

Ø (mm)	Ø (inch)	Max. vágási mélység (mm)	Mennyiség	Rendelt mennyiség	Cikkszám	EAN kód	Nettó listaár Ft	Bruttó listaár Ft
19	3/4	41	1	1	49560702	045242503971	3 929	4 990
22	7/8	41	1	1	49560704	045242503995	4 165	5 290
25	1	41	1	1	49560707	045242504008	4 874	6 190
29	1 1/8	41	1	1	49560708	045242504015	5 032	6 391
32	1 1/4	41	1	1	49560710	045242504022	5 504	6 991
35	1 3/8	41	1	1	49560712	045242504039	5 740	7 290
38	1 1/2	41	1	1	49560713	045242504053	5 898	7 491
44	1 3/4	41	1	1	49560717	045242504107	6 370	8 090
48	1 7/8	41	1	1	49560719	045242504114	7 079	8 991
51	2	41	1	1	49560720	045242504145	6 370	8 090
54	2 1/8	41	1	1	49560722	045242504152	6 528	8 291
57	2 1/4	41	1	1	49560724	045242504169	6 764	8 591
60	2 3/8	41	1	1	49560726	045242504176	7 008	8 901
64	2 1/2	41	1	1	49560727	045242504183	7 165	9 100
67	2 5/8	41	1	1	49560729	045242504190	7 472	9 490
70	2 3/4	41	1	1	49560731	045242504206	7 945	10 091
76	3	41	1	1	49560734	045242504220	8 583	10 901
89	3 1/2	41	1	1	49560738	045242504244	9 677	12 290
92	3 5/8	41	1	1	49560739	045242504251	9 913	12 590
102	4	41	1	1	49560742	045242504275	10 945	13 901
108	4 1/4	41	1	1	49560744	045242504282	11 882	15 091
114	4 1/2	41	1	1	49560746	045242504299	12 276	15 591
127	5	41	1	1	49560748	045242504305	14 094	17 900
152	6	41	1	1	49560749	045242504312	16 055	20 390



HOLE DOZER™ bimetál kobalt lyukfűrészek

Ø (mm)	Ø (inch)	Max. vágási mélység (mm)	Mennyiség	Rendelt mennyiség	Cikkszám	EAN kód	Nettó listaár Ft	Bruttó listaár Ft
14	9/16	41	1	1	49560002	045242271061	2 354	2 990
16	5/8	41	1	1	49560012	045242192922	1 961	2 491
17	11/16	41	1	1	49560014	045242193639	2 906	3 691
19	3/4	41	1	1	49560023	045242192632	1 803	2 290
20	25/32	41	1	1	49560024	045242271016	2 197	2 791
21	13/16	41	1	1	49560027	045242192649	2 118	2 690
22	7/8	41	1	1	49560032	045242192878	1 724	2 190
24	15/16	41	1	1	49560037	045242192885	2 197	2 791
25	1	41	1	1	49560043	045242192526	1 961	2 491
27	1 1/16	41	1	1	49560047	045242192892	2 354	2 990
29	1 1/8	41	1	1	49560052	045242192939	1 961	2 491
30	1 3/16	41	1	1	49560057	045242192946	2 433	3 090
32	1 1/4	41	1	1	49560062	045242192977	2 118	2 690
33	1 5/16	41	1	1	49560067	045242192984	2 591	3 291
35	1 3/8	41	1	1	49560072	045242192991	2 197	2 791
37	1 7/16	41	1	1	49560077	045242193028	2 906	3 691
38	1 1/2	41	1	1	49560082	045242193035	2 118	2 690
40	1 9/16	41	1	1	49560087	045242193042	2 276	2 891
41	1 5/8	41	1	1	49560092	045242193073	2 276	2 891
43	1 11/16	41	1	1	49560097	045242193080	2 276	2 891
44	1 3/4	41	1	1	49560102	045242193097	2 276	2 891
46	1 13/16	41	1	1	49560107	045242193127	2 354	2 990
48	1 7/8	41	1	1	49560112	045242193134	2 591	3 291
50	1 31/32	41	1	1	49560113	045242271023	3 378	4 291
51	2	41	1	1	49560117	045242193141	1 961	2 491
52	2 1/16	41	1	1	49560122	045242193172	2 118	2 690
54	2 1/8	41	1	1	49560127	045242193189	2 118	2 690
56	4/6	41	1	1	49560129	045242504664	2 398	3 046
57	2 1/4	41	1	1	49560132	045242193196	2 197	2 791
59	2 5/16	41	1	1	49560137	045242193226	2 354	2 990
60	2 3/8	41	1	1	49560142	045242193233	2 354	2 990
64	2 1/2	41	1	1	49560147	045242193240	2 354	2 990
65	2 9/16	41	1	1	49560153	045242193271	2 433	3 090
67	2 5/8	41	1	1	49560158	045242193288	2 512	3 191
68	2 11/16	41	1	1	49560159	045242271030	2 748	3 490
70	2 3/4	41	1	1	49560163	045242193295	2 669	3 390
73	2 7/8	41	1	1	49560167	045242193325	2 669	3 390
76	3	41	1	1	49560173	045242193332	2 748	3 490
79	3 1/8	41	1	1	49560177	045242193349	2 906	3 691
83	3 1/4	41	1	1	49560183	045242193370	2 906	3 691
86	3 3/8	41	1	1	49560187	045242193387	2 984	3 790
89	3 1/2	41	1	1	49560193	045242193394	2 984	3 790
92	3 5/8	41	1	1	49560197	045242193431	3 063	3 891
95	3 3/4	41	1	1	49560203	045242193448	3 457	4 391
98	3 7/8	41	1	1	49560207	045242193479	3 457	4 391
102	4	41	1	1	49560213	045242193486	3 378	4 291
105	4 1/8	41	1	1	49560217	045242193493	3 457	4 391
108	4 1/4	41	1	1	49560223	045242193523	3 811	4 840
111	4 3/8	41	1	1	49560227	045242193530	4 165	5 290
114	4 1/2	41	1	1	49560233	045242193547	4 165	5 290
121	4 3/4	41	1	1	49560237	045242193578	4 638	5 891
127	5	41	1	1	49560243	045242193585	4 795	6 090
133	5 1/4	41	1	1	49560244	045242271078	5 976	7 590
140	5 1/2	41	1	1	49560247	045242193592	5 740	7 290
152	6	41	1	1	49560253	045242193622	6 449	8 191
160	6 5/16	38	1	1	4932399885	4002395365395	11 646	14 791
168	6 3/8	38	1	1	4932399886	4002395365401	13 693	17 391
177	6 31/32	38	1	1	4932399887	4002395365418	11 646	14 791
200	7 7/8	38	1	1	4932399888	4002395365425	15 425	19 590
210	8 9/32	38	1	1	4932399889	4002395365432	16 370	20 790



HOLE DOZER[™] bimetál kobalt lyukfűrészek - nagy kiszérelés

Ø (mm)	Ø (inch)	Max. vágási mélység (mm)	Mennyiség	Rendelt mennyiség	Cikkszám	EAN kód	Nettó listaár Ft	Bruttó listaár Ft
19	3/4	41	1	25	49565090	045242176199	1 646	2 091
20	25/32	41	1	25	49565091	045242528943	2 039	2 590
22	7/8	41	1	25	49565100	045242156375	1 567	1 991
25	1	41	1	25	49565110	045242156382	1 961	2 491
29	1 1/8	41	1	25	49565120	045242156399	1 961	2 491
30	1 3/16	41	1	25	49565125	045242243976	2 197	2 791
32	1 1/4	41	1	25	49565130	045242156412	1 961	2 491
35	1 3/8	41	1	25	49565140	045242156429	2 039	2 590
38	1 1/2	41	1	25	49565150	045242156436	1 961	2 491
41	1 5/8	41	1	25	49565152	045242176229	2 039	2 590
44	1 3/4	41	1	25	49565155	045242176267	2 039	2 590
51	2	41	1	25	49565160	045242156443	1 803	2 290
54	2 1/8	41	1	25	49565165	045242176366	1 961	2 491
57	2 1/4	41	1	25	49565167	045242176373	1 961	2 491
60	2 3/8	41	1	25	49565169	045242528950	2 118	2 690
64	2 1/2	41	1	25	49565170	045242156467	2 118	2 690
67	2 5/8	41	1	16	49565175	045242176380	2 276	2 891
68	2 11/16	41	1	16	49565178	045242528967	2 512	3 191
76	3	41	1	16	49565180	045242176397	2 512	3 191
89	3 1/2	41	1	9	49565190	045242176403	2 748	3 490
92	3 5/8	41	1	9	49565195	045242176410	2 748	3 490
102	4	41	1	9	49565200	045242176427	3 063	3 891
105	4 1/8	41	1	9	49565205	045242176434	3 142	3 991



Hole Dozer™ lyukfűrész készletek

Leírás	Mennyiség	Rendelt mennyiség	Cikkszám	EAN kód	Nettó listaár Ft	Bruttó listaár Ft
<p>Hole Dozer™ lyukfűrész készlet 7 darabos</p> <p>① Lyukfűrészek: Ø 19, 22, 25, 29, 32 mm. Befogótüske - lyukfűrészekhez Ø 14 - 30 mm (Nr 49567010). Távtartó és adapter, hatszögű imbuszkulcs 1/8".</p>	7	1	49224083	045242310760	12 512	15 891
<p>Hole Dozer™ lyukfűrész készlet 10 darabos</p> <p>② Lyukfűrészek: Ø 25, 32, 40, 54, 68, 76 mm. Befogótüske - lyukfűrészekhez Ø 14 - 30 mm (Nr 49567010). Befogótüske - lyukfűrészekhez Ø 32 - 152 mm (Nr 49569100). 2 vezetőfűrő, hatszögű imbuszkulcs 1/8".</p>	10	1	49224201	045242348091	23 693	30 091
<p>Hole Dozer™ lyukfűrész készlet 14 darabos</p> <p>③ Lyukfűrészek: Ø 19, 22, 25, 29, 32, 35, 38, 44, 51, 57 mm. Befogótüske - lyukfűrészekhez Ø 14 - 30 mm (Nr 49567010). Befogótüske - lyukfűrészekhez Ø 32 - 152 mm (Nr 49569100). 2 vezetőfűrő, hatszögű imbuszkulcs 1/8".</p>	14	1	49224152	045242271047	25 976	32 990
<p>Hole Dozer™ lyukfűrész készlet 17 darabos</p> <p>④ Lyukfűrészek: Ø 20, 22, 25, 32, 40, 44, 51, 57, 64, 65, 67, 68, 76 mm. Befogótüske - lyukfűrészekhez Ø 14 - 30 mm (Nr 49567010). Befogótüske - lyukfűrészekhez Ø 32 - 152 mm (Nr 49569100). 2 db. vezetőfűrő, hatszögű imbuszkulcs 1/8".</p>	17	1	49224102	045242271054	36 843	46 791
<p>Tároló doboz lyukfűrészekhez</p> <p>⑤ Befogótüske Ø 14 - 30 mm lyukfűrészhez (49567010), befogótüske Ø 32 - 152 mm lyukfűrészhez (49569100), 2 x központozító fűrő, 1/8" Hex imbuszkulcs (49960060)</p>	4	1	4932430327	4002395379880	7 236	9 190

①



②



③



④



⑤



Bimetál lyukfűrész (építőipari)

Optimalizált 4/6 fogkosztás a gyorsabb vágáshoz és univerzális használathoz

Bi-Metal fogak a legjobb tartósságért és a kopásállóságért

Univerzális felhasználásra: acél, színesfémek, fa, gipszkarton, műanyag

Ø (mm)	Ø (inch)	Max. vágási mélység (mm)	Mennyiség	Rendelt mennyiség	Cikkszám	EAN kód	Nettó listaár Ft	Bruttó listaár Ft
14	9/16	38	1	1	4932464671	4058546226169	1 146	1 456
16	5/8	38	1	1	4932464672	4058546226176	1 158	1 471
19	3/4	38	1	1	4932464673	4058546226183	1 204	1 530
20	25/32	38	1	1	4932464674	4058546226190	1 239	1 574
21	13/16	38	1	1	4932464675	4058546226206	1 267	1 610
22	7/8	38	1	1	4932464676	4058546226213	1 294	1 644
24	15/16	38	1	1	4932464677	4058546226220	1 304	1 657
25	1	38	1	1	4932464678	4058546226237	1 314	1 669
27	1 1/16	38	1	1	4932464679	4058546226244	1 382	1 756
29	1 1/8	38	1	1	4932464680	4058546226251	1 459	1 853
30	1 3/16	38	1	1	4932464681	4058546226268	1 487	1 889
32	1 1/4	38	1	1	4932464682	4058546226275	1 522	1 933
35	1 3/8	38	1	1	4932464683	4058546226282	1 647	2 092
38	1 1/2	38	1	1	4932464684	4058546226299	1 697	2 156
40	1 9/16	38	1	1	4932464685	4058546226305	1 768	2 246
43	1 11/16	38	1	1	4932464686	4058546226312	1 781	2 262
44	1 3/4	38	1	1	4932464687	4058546226329	1 804	2 292
48	1 7/8	38	1	1	4932464688	4058546226336	1 831	2 326
51	2	38	1	1	4932464689	4058546226343	1 858	2 360
54	2 1/8	38	1	1	4932464690	4058546226350	1 944	2 469
56	4/6	38	1	1	4932464691	4058546226367	2 028	2 576
57	2 1/4	38	1	1	4932464692	4058546226374	2 051	2 605
60	2 3/8	38	1	1	4932464693	4058546226381	2 085	2 648
64	2 1/2	38	1	1	4932464694	4058546226398	2 181	2 770
65	2 9/16	38	1	1	4932464695	4058546226404	2 232	2 835
67	2 5/8	38	1	1	4932464696	4058546226411	2 302	2 924
68	2 11/16	38	1	1	4932464697	4058546226428	2 317	2 943
70	2 3/4	38	1	1	4932464698	4058546226435	2 361	2 999
73	2 7/8	38	1	1	4932464699	4058546226442	2 440	3 099
76	3	38	1	1	4932464700	4058546226459	2 498	3 173
79	3 1/8	38	1	1	4932464701	4058546226466	2 784	3 536
83	3 1/4	38	1	1	4932464702	4058546226473	2 897	3 680
89	3 1/2	38	1	1	4932464703	4058546226480	3 090	3 925
92	3 5/8	38	1	1	4932464704	4058546226497	3 231	4 104
98	3 7/8	38	1	1	4932464705	4058546226503	3 490	4 433
102	4	38	1	1	4932464706	4058546226510	3 574	4 539
105	4 1/8	38	1	1	4932464707	4058546226527	3 833	4 868
114	4 1/2	38	1	1	4932464708	4058546226534	4 479	5 689
121	4 3/4	38	1	1	4932464709	4058546226541	4 778	6 069
127	5	38	1	1	4932464710	4058546226558	5 044	6 406
152	6	38	1	1	4932464711	4058546226565	6 555	8 325



Bimetál lyukfűrész (építőipari) készletek

Optimalizált 4/6 fogkosztás a gyorsabb vágáshoz és univerzális használathoz

Bi-Metal fogak a legjobb tartósságért és a kopásállóságért

Univerzális felhasználásra: acél, színesfémek, fa, gipszkarton, műanyag

Leírás	Mennyiség	Rendelt mennyiség	Cikkszám	EAN kód	Nettó listaár Ft	Bruttó listaár Ft
Bimetál lyukfűrész (építőipari) készlet 10 részes ① 6 db lyukfűrész: Ø 25, 32, 40, 54, 68, 76 mm. Befogótüske - lyukfűrészekhez Ø 14 - 30 mm. Befogótüske - lyukfűrészekhez Ø 32 - 152 mm. 2 vezetőfűrő. 1 x imbuszkulcs	10	1	4932464719	4058546226640	15 760	20 016
Bimetál lyukfűrész (építőipari) készlet 14 részes ② 10 db lyukfűrész: Ø 19, 22, 25, 29, 32, 35, 38, 44, 51, 57 mm. Befogó Ø 14 - 30 mm. Befogór Ø 32 - 152 mm. 2 x központosító fűrő. 1 x imbuszkulcs	14	1	4932464720	4058546226657	19 290	24 499



Rendszertartozékok - Lyukfűrészek

Leírás	Lyuk-fűrészekhez Ø (mm)	Befogó szár	Lyukfűrész vagy fúrókorona befogás	Mennyiség	Rendelt mennyiség	Cikkszám	EAN kód	Nettó listaár Ft	Bruttó listaár Ft
① FIXTEC orsómenet a gyors befogótüske cseréért.	Ø 14-30 mm	9.5 mm Hex	½" x 20	1	1	49567210	045242225774	4 323	5 491
② Befogótüske	Ø 14-30 mm	9.5 mm Hex	½" x 20	1	1	49567010	045242200177	1 016	1 291
③ Befogótüske	Ø 32-210 mm	9.5 mm Hex	¾" x 18	1	1	49567250	045242225798	1 882	2 391
④ Befogótüske	Ø 32-210 mm	11 mm Hex	¾" x 18	1	1	49569100	045242200832	1 882	2 391
⑤ SDS-Plus befogótüske	Ø 14-30 mm	SDS-Plus	½" x 20	1	1	4932471694	4058546295936	4 250	5 398
⑥ SDS-Plus befogótüske	Ø 32-210 mm	SDS-Plus	¾" x 18	1	1	4932471695	4058546295943	5 160	6 554
⑦ Toldószár - 330 mm hosszú	-	9.5 mm Hex	-	1	1	48284008	045242225811	1 724	2 190
⑧ Toldószár - hossza 300 mm.	-	11 mm Hex	-	1	1	48284006	045242122516	2 354	2 990
⑨ Központosító fúró minden befogótüskével kompatibilis Ø 6 mm és 89 mm hosszú				1	1	49568010	045242200450	472	600
Központosító fúró minden befogótüskével kompatibilis Ø 6 mm és 100 mm hosszú				1	1	49568000	045242200351	858	1 090
⅜" imbuszkulcs különböző befogótüskékhez				1	1	49960060	045242221455		
Fej nélküli süllyesztett csavar befogótüskékhez				1	1	06832712	4002395874354		

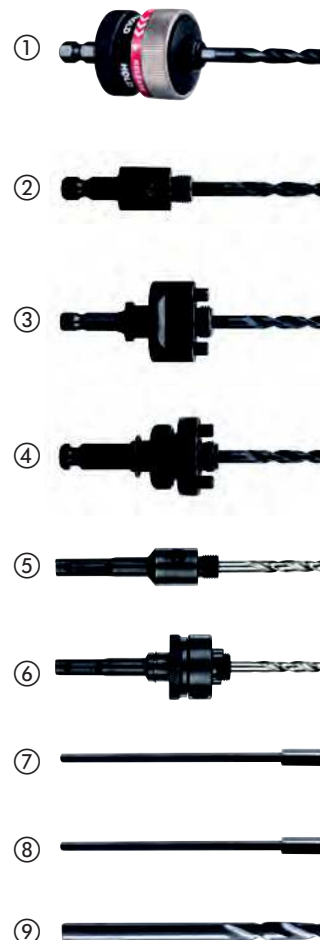

ÚJ

Állítható lyukfűrész

Nagy átmérőjű furatok kivágásához. Léghővezető csövek, ventilátorok, mennyezeti lámpák és mennyezeti hangszórók, stb. furatainak vágásához.

A porvédő felfogja és összegyűjti a mennyezet fúrása közben keletkezett por 100%-át.

Állítható 6,4 mm-ként, Ø 51-178 mm.

Lézeres jelölés átmérője 51 - 178 mm.

Használható gipszkartonhoz (max. 25 mm), álmennyezethez. Nem alkalmas OSB lapok megmunkálására.



Leírás	Mennyiség	Rendelt mennyiség	Cikkszám	EAN kód	Nettó listaár Ft	Bruttó listaár Ft
Állítható lyukfűrész						
① Vezető fúró, 2 él, QL befogótüske, porvédő.	5	1	49560260	045242350261	8 811	11 190
② Befogótüske ⅜" Hex befogás. Hossz: 75 mm.	1	1	48281000	045242122622	2 591	3 291
4 darabos készlet: cserélhető élek és előfúró						
③ 1 x vezető fúró, 2 x él és 1 x imbusz kulcs	4	1	49560290	045242346370	2 512	3 191



Hole Dozer™ Ajánlott vágás sebesség 1/perc

Ø mm	Ø Coll	Fém	Öntött vas	Rozsdam. acél	Színes-fém	Alu-mínium	Fa	MDF
14	9/16	580	400	300	790	900	1500	750
16	5/8	550	365	275	730	825	1500	750
17	11/16	500	330	250	665	750	1500	750
19	3/4	460	300	230	600	690	1500	750
20	25/32	425	280	210	560	635	1500	750
21	13/16	425	280	210	560	635	1500	750
22	7/8	390	260	195	520	585	1500	750
23	29/32	370	250	185	500	550	1500	750
25	1	350	235	175	470	525	1500	750
27	1 1/16	325	215	160	435	480	1400	700
29	1 1/8	300	200	150	400	450	1400	700
30	1 3/16	285	190	145	380	425	1400	700
32	1 1/4	275	180	140	380	410	1400	700
33	1 5/16	260	175	135	345	390	1400	700
35	1 3/8	250	165	125	330	375	1400	700
37	1 7/16	240	160	120	315	360	1400	700
38	1 1/2	230	150	115	300	345	1400	700
40	1 9/16	220	145	110	290	330	1200	600
41	1 5/8	210	140	105	280	315	1200	600
43	1 11/16	205	135	100	270	305	1200	600
44	1 3/4	195	130	95	260	295	1200	600
46	1 13/16	190	125	95	250	285	1200	600
48	1 7/8	180	120	90	240	270	1200	600
50	1 31/32	175	120	85	230	260	1200	600
51	2	170	115	85	230	255	1200	600
52	2 1/16	165	110	80	220	245	1200	600
57	2 1/4	150	100	75	200	225	1000	500
58	2 19/32	145	100	75	195	225	1000	500
59	2 5/16	145	100	75	195	225	1000	500
60	2 3/8	140	95	70	190	220	1000	500
63	2 31/64	135	90	65	180	205	900	450
64	2 1/2	135	90	65	180	205	900	450
65	2 9/16	130	85	65	175	200	800	400
68	2 11/16	125	80	60	160	185	800	400
73	2 7/8	120	80	60	160	180	800	400
76	3	115	75	55	150	170	700	350
79	3 1/8	110	70	55	140	165	700	350
83	3 1/4	105	50	40	140	155	700	350
86	3 3/8	100	45	30	130	150	500	250
89	3 1/2	95	45	30	130	145	500	250
92	3 5/8	95	60	45	120	140	500	250
95	3 3/4	90	60	45	120	135	500	250
98	3 7/8	90	60	45	120	135	500	250
102	4	85	55	40	110	130	400	200
105	4 1/8	80	55	40	110	120	400	200
111	4 3/8	80	50	40	100	120	300	150
114	4 1/2	75	50	35	100	105	300	150
121	4 3/4	75	50	35	95	95	300	150
127	5	65	45	30	90	90	200	100
133	5 1/4	60	40	25	85	85	200	100
140	5 1/2	60	40	25	85	85	200	100
146	5 3/4	55	35	25	75	75	200	100
152	6	55	35	25	75	75	200	100
160	6 5/16	50	30	25	60	60	150	75
168	6 3/8	50	30	25	55	55	150	75
177	6 31/32	45	25	25	55	55	150	75
200	7 7/8	40	25	25	50	50	100	50
210	8 3/32	40	20	25	50	50	100	50



– Vágóolaj Száraz Vágóolaj Vágóolaj Terpentin Száraz Száraz



A sebesség öli!

Az ajánlottnál nagyobb sebességen való működtetés csökkenti a lyukfűrész élettartamát és kevésbé hatékony vágást eredményez.



Előtoló nyomás:

Figyelembe kell venni az anyag típusát és a munka tagoltságát. Alkalmazzon elégséges előtoló nyomást a jó forgácseltávolítás érdekében. Csökkentse a nyomást, ha a lyukfűrész felmelegedik, vagy ha a fogak akadoznak az anyagban. Az elégtelen előtoló nyomás idő előtt eltompítja a fogakat, viszont a túl nagy nyomás teljesen tönkretelheti őket.



Hűtő kenőzsír:

A vágóolaj használata két okból fontos a fém vágásánál. Hűti a fűrész és a munkadarabot. Csökkenti a hőt és a kopást, ami megrövidítheti a szerszám élettartamát.

BIG HAWG™ többfunkciós lyukfűrészek

A BIG HAWG™ többfunkciós lyukfűrészek ideálisak villanszerelőknek, asztalosoknak, konyhai szerelőknek, fűtési, szellőztetési és vízvezeték szerelőknek

Többféle anyagban használható:

Tégla * - szilárd és üreges téglaárok egyaránt alkalmas



Ø (mm)	Max. vágási mélység (mm)	Fűrészfogak száma	Mennyiség	Rendelt mennyiség	Cikkszám	EAN kód	Nettó listaár Ft	Bruttó listaár Ft
25	60	2	1	1	4932464921	4058546228668	3 893	4 945
30	60	2	1	1	4932464922	4058546228675	4 004	5 086
35	60	2	1	1	4932464923	4058546228682	3 850	4 890
44	60	2	1	1	4932464924	4058546228699	4 227	5 369
51	60	3	1	1	4932464925	4058546228705	4 338	5 510
54	60	3	1	1	4932464926	4058546228712	4 165	5 290
57	60	3	1	1	4932464927	4058546228729	4 165	5 290
65	60	3	1	1	4932464928	4058546228736	4 323	5 491
68	60	3	1	1	4932464929	4058546228743	4 727	6 004
70	60	3	1	1	4932464930	4058546228750	5 005	6 357
76	60	3	1	1	4932464931	4058546228767	5 425	6 890
82	60	3	1	1	4932464932	4058546228774	6 118	7 770
92	60	3	1	1	4932464933	4058546228781	5 898	7 491
102	60	3	1	1	4932464934	4058546228798	6 952	8 830
108	60	3	1	1	4932464935	4058546228804	6 921	8 790
117	60	3	1	1	4932464936	4058546228811	8 339	10 591
133	60	3	1	1	4932464937	4058546228828	8 890	11 291
159	60	3	1	1	4932464938	4058546228835	10 543	13 390



BIG HAWG™ többfunkciós lyukfűrész készlet

Leírás	Mennyiség	Rendelt mennyiség	Cikkszám	EAN kód	Nettó listaár Ft	Bruttó listaár Ft
BIG HAWG™ készlet többféle anyaghoz (10 részes)						
BIG HAWG™ többféle anyaghoz: 35, 44, 51, 57, 68, 76 mm. 1 x befogó és központozító fűrész. 2 x központozító fűrész. 1 x gyémánt reszelő. 1 x kulcs	10	1	4932464939	4058546228842	29 922	38 001



BIG HAWG™ többféle anyaghoz, központfűrész

Leírás	Mennyiség	Rendelt mennyiség	Cikkszám	EAN kód	Nettó listaár Ft	Bruttó listaár Ft
① BIG HAWG™ többféle anyaghoz, központfűrész	1	1	4932464940	4058546228859	1 001	1 272
② BIG HAWG™ többféle anyaghoz, befogó központfűrész	1	1	4932464941	4058546228866	2 984	3 790
③ Adapter 3/8"-os hatszögletű befogózárral csak fához	1	1	48271401	045242121397	551	700



HCS lyukfűrészek

ÚJ

Optimalizált 5 Tpi foggeometria a puha anyag tiszta vágásához
Műanyagokhoz és gipszkarton lemezekhez való felhasználásra

Ø (mm)	Max. vágási mélység (mm)	Mennyiség	Rendelt mennyiség	Cikkszám	EAN kód	Nettó listaár Ft	Bruttó listaár Ft
121	96	1	1	4932472076	4058546324728	19 190	24 372
127	96	1	1	4932472077	4058546324735	20 270	25 743
133	96	1	1	4932472078	4058546324742	32 340	41 072
138	96	1	1	4932472079	4058546324759	27 050	34 354
150	96	1	1	4932472080	4058546324766	33 310	42 304
168	96	1	1	4932472081	4058546324773	28 130	35 726
172	96	1	1	4932472082	4058546324780	29 150	37 021
177	96	1	1	4932472083	4058546324797	30 290	38 469
186	96	1	1	4932472084	4058546324803	35 590	45 200
210	96	1	1	4932472085	4058546324810	41 510	52 718
212	96	1	1	4932472086	4058546324827	42 140	53 518
226	96	1	1	4932472087	4058546324834	38 100	48 387



Rendszer tartozékok - HCS lyukfűrészek

ÚJ

Rendszer tartozékok HCS lyukfűrészekhez

1. Befogó központfúróval
2. Központfúró

Leírás	Mennyiség	Rendelt mennyiség	Cikkszám	EAN kód	Nettó listaár Ft	Bruttó listaár Ft
① Központosító fúró tengellyel HCS lyukfűrészekhez	1	1	4932472088	4058546324841	4 040	5 131
② Központosító fúró HCS lyukfűrészekhez Ø6 és 150 mm hosszú	1	1	4932472089	4058546324858	2 100	2 667



SHOCKWAVE

IMPACT DUTY



SHOCKWAVE IMPACT DUTY LYUKFŰRÉSZ



Kiválóan használható
akkumulátoros gépekkel



- ① Fal vastagság
– 8 TPI = sima sorjamentes lyukak
– 0,6 mm vastag = kevesebb súrlódás
→ akár 40%-kal gyorsabb
- ② Alacsony fúrókorona a vékony fémekhez optimalizálva
- ③ 8% Kobalt a legjobb tartósságért és élettartamért
- ④ Belső kinyomó rugó a könnyű furatmag eltávolításához
- ⑤ Fúrókorona váll meggátolja a túlfúrást
- ⑥ 1/4" Hex befogó = ütvecsavarozóval használható

Shockwave impact lyukfűrészek ütvecsavarozóhoz

	Ø (mm)	Mennyiség	Rendelt mennyiség	Cikkszám	EAN kód	Nettó listaár Ft	Bruttó listaár Ft
	19	1	1	49569805	045242321094	3 299	4 190
	22	1	1	49569810	045242321100	3 142	3 991
	25	1	1	49569815	045242321117	3 220	4 090
①	29	1	1	49569820	045242321124	3 299	4 190
	32	1	1	49569825	045242321131	3 378	4 291
	35	1	1	49569830	045242321148	3 457	4 391
	38	1	1	49569835	045242321155	3 457	4 391
②	3 darabos SHOCKWAVE™ Impact Duty szett Ø 22 / 29 / 35 mm.		3	49224800	045242321162	8 969	11 391
	Kinyomó rugó és hernyócsavar		1	4932430466	4002395381272	126	161
	Központosító fúró tengellyel		1	4932430477	4002395381388	1 016	1 291



DIAMOND MAX[™] M14 SZÁRAZ gyémántfúrók

ÚJ

A gyémántfúrók kifejezetten profik számára lettek tervezve, akik olyan rendkívül kemény anyagokba kívánnak fúrni mint, például porcelán / csempe / öntöttvas vagy üvegszálás anyagok. Alkalmazható olyan helyeken, ahol a hagyományos fúrók használata nem ajánlott. Ezek a gyémántfúrók kiváló teljesítményt és kiemelkedő élettartamot biztosítanak, még a legkeményebb anyagokban is.

Száraz gyémántfúrók: Ezeknek a gyémántfúróknak nincs szükségük vízhűtésre, hűtésre. M14 menet: közvetlenül felfogható sarokcsiszolóra.

Tiszta furatok: Fúrjon tiszta, pontos furatokat, sorja nélkül.

Élettartam: A hosszú élettartam és a gyors vágás érdekében, kiváló minőségű gyémántot használunk és kiemelkedően kemény forrasztást a legjobb tartósság érdekében.

Tartósság: Kemény ötvözetből készült test, amely nem hajlik meg, és nem deformálódik könnyen.

Egyszerű furatmag eltávolítás: A spirál formájú kilökő nyílások, a nagyobb méreteknél, nagyobb erőt biztosítanak a szoros furatmag eltávolításakor.

Ø (mm)	Befogás	Mennyiség	Rendelt mennyiség	Cikkszám	EAN kód	Nettó listaár Ft	Bruttó listaár Ft
5	M14	1	1	4932471758	4058546296575	3 867	4 912
6	M14	1	1	4932471759	4058546296582	3 981	5 056
8	M14	1	1	4932471760	4058546296599	4 209	5 346
10	M14	1	1	4932471761	4058546296605	4 380	5 563
12	M14	1	1	4932471762	4058546296612	4 721	5 996
14	M14	1	1	4932471763	4058546296629	4 835	6 141
16	M14	1	1	4932471764	4058546296636	5 006	6 358
DIAMOND MAX [™] száraz gyémántfúró készlet (4 részes)		4	1	4932471863	4058546297626	16 568	21 042
Ø 6, 8, 10, 14 mm							

Használat

- A gyémántfúró közvetlenül felcsavarozható a sarokcsiszoló M14-es menetére. Használja a tengelyrögzítőt a sarokcsiszolón és csavarozza fel a gyémántfúró, majd húzza meg kulccsal. MILWAUKEE[®] polírozóval is használható, amelyhez a 4932472090 adapter szükséges.
- Ha a csempe nem rögzített a padlóhoz vagy a falhoz, akkor rögzítse szorosan, tetszőleges szorító szerszámmal.
- Kapcsolja be a gépet a legmagasabb fordulatszámra. A fúrást kezdje meg enyhén nyomva 20-30°-os szögben, hogy pontos legyen a furat helye. Amint a gyémántfúró megkezdte a fúrást, fokozatosan mozdítsuk merőleges irányba és készítsük el a furatot.
- A fúrást enyhén nyomva, körkörös mozdulatokkal végezze a maximális élettartam érdekében.
- 10 mm-nél vastagabb anyag vágásakor a vágás élettartamának és sebességének optimalizálása érdekében emelje ki a fúró a furatból 5 másodpercenként, és hagyja forogni a levegőben, hogy lehűljön.

Leírás	Szerszám befogás	Befogó szár	Mennyiség	Rendelt mennyiség	Cikkszám	EAN kód	Nettó listaár Ft	Bruttó listaár Ft
M14 gyémántfúró adapter MILWAUKEE [®] polírozóhoz	M9 x 0.75	M14	1	1	4932472090	4058546324865	2 557	3 248

DIAMOND MAX
TM



Alkalmazási területek.

Kerámia csempe - mindenfajta kemény és puha Porcelán / Gres / Gránit / Mozaiklapok / Műkő / Terrakotta / Agglomerátum / Mázás anyagok

Öntöttvas

Üvegszál / GPR

(Üvegszálás műanyag) / Perspex



Diamond Plus™ nedves / száraz fúrószárak

Gyémántszemcsés élű lyukfúrók és lyukfűrészek kifejezetten profik számára lettek tervezve akik, rendkívül kemény anyag, mint például a porcelán / csempe / öntöttvas vagy üvegszálba kívánják fúrni, olyan helyeken ahol a hagyományos fúrók használata nem ajánlott. Ezek a lyukfűrészek kiváló teljesítményt és kiemelkedő élettartamot biztosítanak még a legkeményebb anyagokban is.

Vízszükséglet: Ezen lyukfűrészek használatához kevés vízre van szükség, ellentétben a hagyományos lyukfűrészekkel, amelyek folyamatos vízhasználatot igényelnek. Minden egyes lyuk fúrása előtt mártsuk a fúrót vagy a lyukfűrész vízbe és ezt követően minden 5. másodpercben.

Tiszta furatok: Tisztán fúr, precíz lyukak a perem sérülése nélkül.

Élettartam: Ahhoz, hogy biztosítsuk a hosszú élettartamot, magas minőségű gyémánt szemcsét használtunk, ezáltal gyorsabb a vágás, kiváló mátrixkötésű forrasztásnak köszönhetően sokkal tartósabb.

Tartósság: Erős szerkezet, nem hajlik és deformálódik el könnyen.

Könnyű furatmag eltávolítás.

Sokoldalú: Használható sarokcsiszolókon adapterrel vagy fúrógéppel.



Ø (mm)	Befogás	Mennyiség	Rendelt mennyiség	Cikkszám	EAN kód	Nettó listaár Ft	Bruttó listaár Ft
5	¼" Hex	1	1	49560503	045242223732	3 142	3 991
6	¼" Hex	1	1	49560505	045242223749	3 142	3 991
8	¼" Hex	1	1	49560507	045242223756	3 142	3 991
10	¼" Hex	1	1	49560509	045242223763	3 220	4 090
12	¼" Hex	1	1	49560511	045242223770	4 087	5 191
15	¼" Hex	1	1	49560513	045242223787	4 638	5 891
20	¼" Hex	1	1	49560515	045242223794	4 953	6 291
25	¼" Hex	1	1	49560517	045242223800	5 346	6 790
3 darabos DIAMOND PLUS™ gyémántfúró készlet		3	1	4932471771	4058546296704	8 480	10 770

Ø 6, 8, 10 mm

Alkalmazási területek

Kerámia csempe – minden fajta kemény és lágy: Porcelán / Gres / Gránit / Mozaiklapok / Műkö / Terrakotta / Agglomerátum / Mázalapok

Öntöttvas

Üvegszál / GRP

(Üvegszálás műanyag) / Perspex



Ø (mm)	Befogás	Mennyiség	Rendelt mennyiség	Cikkszám	EAN kód	Nettó listaár Ft	Bruttó listaár Ft
22	½" x 20	1	1	49565605	045242308439	2 669	3 390
29	½" x 20	1	1	49565615	045242308446	3 142	3 991
32	⅝" x 18	1	1	49565620	045242308453	3 299	4 190
35	⅝" x 18	1	1	49565625	045242308460	3 457	4 391
38	⅝" x 18	1	1	49565630	045242308477	3 772	4 791
44	⅝" x 18	1	1	49565640	045242308491	4 323	5 491
51	⅝" x 18	1	1	49565645	045242308507	4 402	5 591
68	⅝" x 18	1	1	49565664	045242337835	5 504	6 991



Leírás	Lyukfűrészekhez Ø (mm)	Befogó szár	Lyukfűrész vagy fúrókorona befogás	Mennyiség	Rendelt mennyiség	Cikkszám	EAN kód	Nettó listaár Ft	Bruttó listaár Ft
Befogótüske	Ø 14-30 mm	9.5 mm Hex	½" x 20	1	1	49567010	045242200177	1 016	1 291
Befogótüske	Ø 32-210 mm	9.5 mm Hex	⅝" x 18	1	1	49567250	045242225798	1 882	2 391
Sarokcsiszoló adapter	Ø 22-29mm	M14	½" x 20	1	1	4932430464	4002395381258	2 276	2 891
Sarokcsiszoló adapter	Ø 32-68mm	M14	⅝" x 18	1	1	4932430465	4002395381265	2 276	2 891

Hogyan használjuk sarokcsiszolóval

- Csavarja az M14 adaptert a lyukfűrészbe és húzza meg erősen kulccsal. Ezután használja a tengelyrögzítőt a sarokcsiszolón és helyezze az adaptert közvetlenül a menetre, és rögzítse szorosan kulccsal.
- Amennyiben a csempe nem rögzített a padlóhoz vagy a falhoz ebben az esetben rögzítse azt szorosan tetszőleges szorító szerszámmal.
- Mártsa a lyukfűrész hegyét vízbe
- Kapcsolja a sarokcsiszolót a legmagasabb fordulatszámra. A lyukfűrészrel 20–30°-os szögben, enyhén nyomva, hogy elkerülje, a karcolást lassan közelítsen a csempéhez. Amikor a lyukfűrész elkezd vágni a csempét és kialakítja, a hornyot fokozatosan kezdjük merőleges irányba mozdítani a lyukfűrész egészen addig, míg merőleges nem lesz a csempére.
- Minden 5. másodpercben mártsa a lyukfűrész vízbe.
- A vágás során enyhén nyomva tegyen körkörös mozdulatokat a maximális élettartamért.

Fúróvezető

Tapadókorongos, állítható átmérőjű fúróvezető segítségével pontos furat készíthető.

Leírás	Mennyiség	Rendelt mennyiség	Cikkszám	EAN kód	Nettó listaár Ft	Bruttó listaár Ft
Fúróvezető fúráshoz és lyukfűrészhez Ø 19 – 68 mm átmérőben.	1	1	4932352332	4002395369911	8 575	10 891

